

SIMPLE

UIAA EN 15151-2: 2012 type 1

Caving descender.
Descendeur de spéléologie

WARNING / ATTENTION

Activities involving the use of this equipment are inherently dangerous. You are responsible for your own actions and decisions.

Before using this equipment, you must:
- Read and understand all instructions for use.
- Get specific training in its proper use.
- Become acquainted with its capabilities and limitations.
- Understand and accept the risks involved.

FAILURE TO HEED ANY OF THESE WARNINGS MAY RESULT IN SEVERE INJURY OR DEATH.

Les activités impliquant l'utilisation de cet équipement sont par nature dangereuses. Vous êtes responsable de vos actes, de vos décisions et de votre sécurité.

Avant d'utiliser cet équipement, vous devez :
- Lire et comprendre toutes les instructions d'utilisation.
- Vous former spécifiquement à l'utilisation de cet équipement.
- Vous familiariser avec votre équipement, apprendre à connaître ses performances et ses limites.
- Comprendre et accepter les risques induits.

LE NON-RESPECT D'UN SEUL DE CES AVERTISSEMENTS PEUT ÊTRE LA CAUSE DE BLESSURES GRAVES OU MORTELLES.

PETZL.COM

- Latest version / Dernière version
- Other languages / Autres langues
- Technical tips / Conseils techniques
- PPE checking / Fiche de contrôle EPI

Warning symbols / Panneaux d'alertes

(1) (2) (3) (4)

PETZL
FR-38520 Croles
Cidex 105A
PETZL.COM
ISO 9001
© 2024 Petzl
Distribution

PETZL
Fondation
Sustaining our Community
Au service de la Communauté
FONDATION-PETZL.ORG

Traceability and markings Traçabilité et marquage

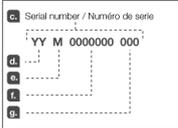
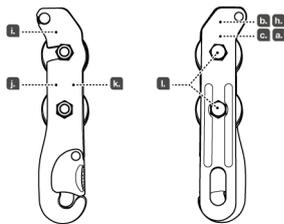

1. Field of application (text part) Champ d'application (partie texte)

2. Nomenclature

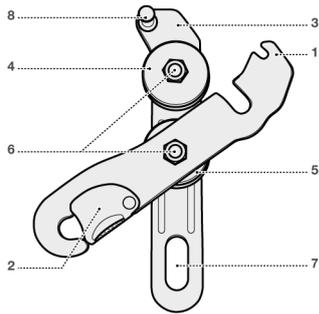

3. Inspection, points to verify Contrôle, points à vérifier

PPE checking
Vérification EPI
PETZL.COM

Spare parts / Pièces détachées

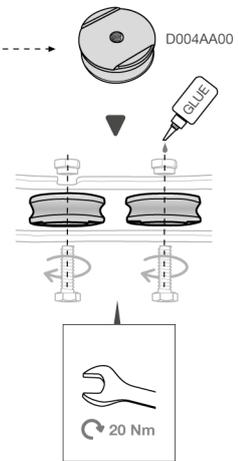
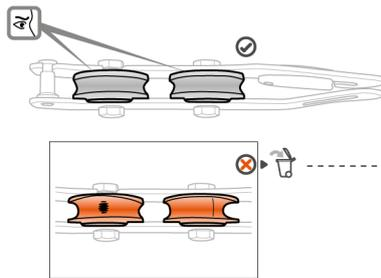

4. Compatibility Compatibilité

EN 1891 8,5 ≤ Ø ≤ 11 mm

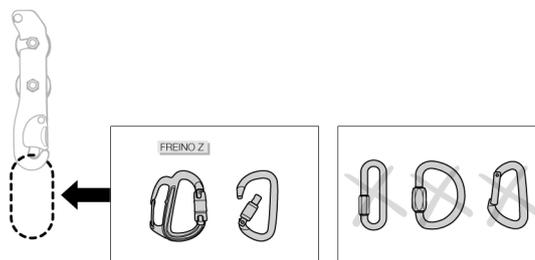

5. Installation

1.

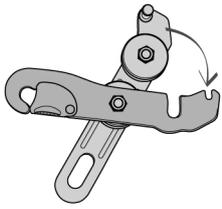

2.

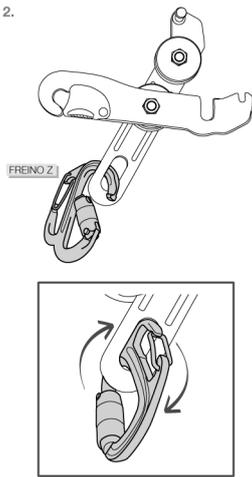

3.

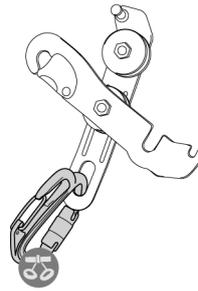

4.

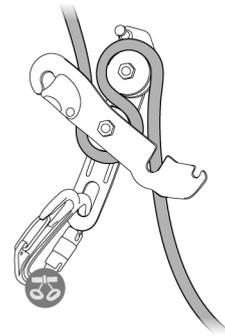

5.

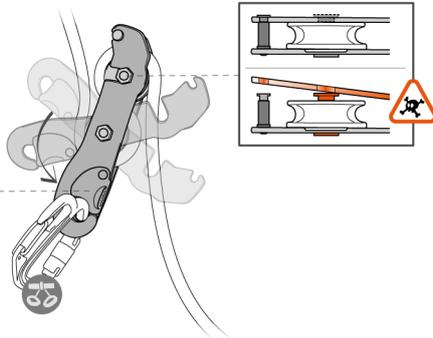

6.

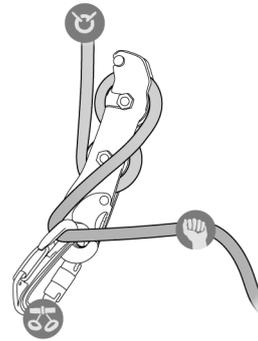

With braking carabiner
Avec mousqueton
de freinage

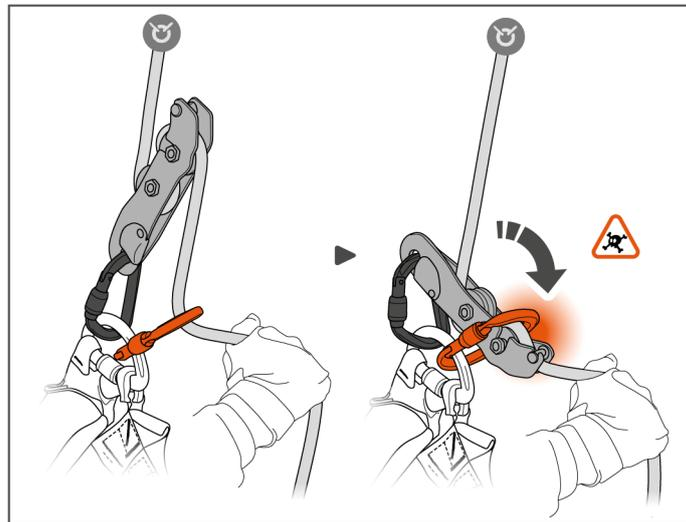
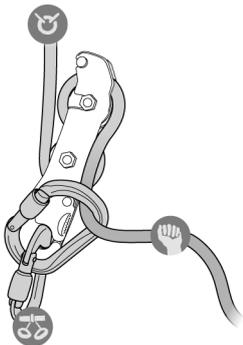

6. Descent
Descente

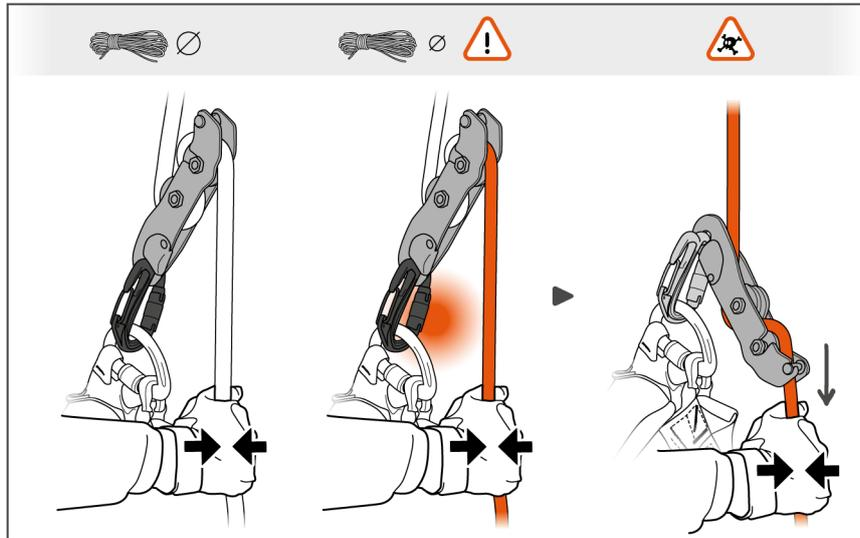
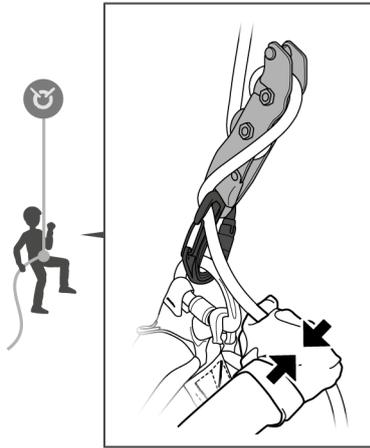

7. Stopping with hands free
Arrêt mains libres

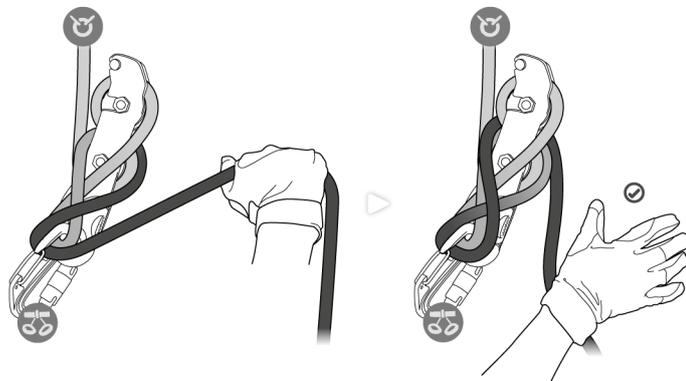
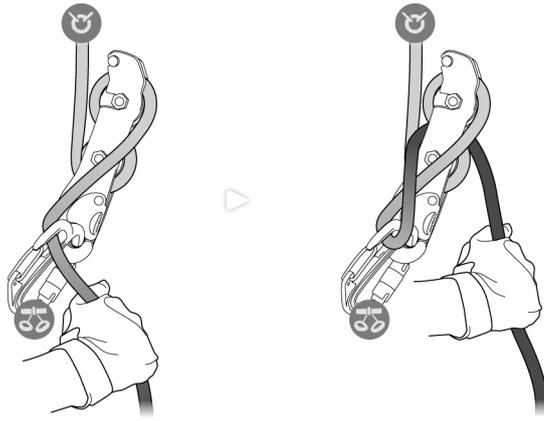

8. Additional information
Informations complémentaires

<p>A. Lifetime / Durée de vie</p> <p> unlimited / illimitée</p>	<p>B. Acceptable T° T° tolérées</p> <p> + 80°C / + 176°F - 40°C / - 40°F</p>
<p>C. Precautions for use / Précautions d'usage</p> <p> etc...</p>	
<p>D. Cleaning / Nettoyage</p> <p> </p> <p>+ 30°C maxi. + 86°F maxi.</p>	<p>E. Drying / Séchage</p> <p> </p> <p>+ 30°C maxi. + 86°F maxi.</p>
<p>F. Storage - Transport Stockage - transport</p> <p> </p>	<p>G. Maintenance Entretien</p> <p></p>
<p>H. Modifications - Repairs Modifications - Réparations</p> <p> </p> <p>→ Petzl</p>	<p>I. FAQ - Contact Questions - Contact</p> <p> </p> <p>→ petzl.com</p>

These instructions explain how to correctly use your equipment. Only certain techniques and uses are described.

The warning symbols inform you of some potential dangers related to the use of your equipment, but it is impossible to describe them all. Check Petzl.com for updates and additional information.

You are responsible for heeding each warning and using your equipment correctly. Any misuse of this equipment will create additional dangers. Contact Petzl if you have any doubts or difficulty understanding these instructions.

1. Field of application

Caving descender.

EN 15151-2: 2012 type 1. Rappel device without variable friction function.

This product must not be pushed beyond its limits, nor be used for any purpose other than that for which it is designed.

Responsibility

WARNING

Activities involving the use of this equipment are inherently dangerous. You are responsible for your own actions, decisions and safety.

Before using this equipment, you must:

- Read and understand all Instructions for Use.
- Get specific training in its proper use.
- Become acquainted with its capabilities and limitations.
- Understand and accept the risks involved.

Failure to heed any of these warnings may result in severe injury or death.

This product must only be used by competent and responsible persons, or those placed under the direct and visual control of a competent and responsible person. You are responsible for your actions, your decisions and your safety and you assume the consequences of same. If you are not able, or not in a position to assume this responsibility, or if you do not fully understand the Instructions for Use, do not use this equipment.

2. Nomenclature

- (1) Moving side plate, (2) Safety gate, (3) Fixed side plate, (4) Upper sheave, (5) Lower sheave, (6) Axles, (7) Attachment hole, (8) Pin.
Principal materials: aluminum, stainless steel, plastic.

3. Inspection, points to verify

Petzl recommends a detailed inspection at least once every 12 months. Follow the procedures described at Petzl.com. Record the results on your PPE inspection form.

Before each use

Verify the absence of any cracks, deformation, marks, wear, corrosion on the product (side plates, sheaves, attachment hole). Check the condition of the safety gate and verify that it works properly (return spring, complete closure).

Spare parts

Replace any worn upper or lower sheaves with the POULIE ALU D004BA00, sold separately.

During use

It is important to regularly monitor the condition of the product and its connections to the other equipment in the system. Make sure that all items of equipment are correctly positioned with respect to each other.

Warning: braking effectiveness can vary depending on the condition of the rope and the conditions of usage (diameter, slipperiness, wear, dirt, rain, moisture, ice...).

For each rope, before use, you must familiarize yourself with the braking effectiveness.

4. Compatibility

Verify that this product is compatible with the other elements of the system in your application (compatible = good functional interaction).

Ropes

The SIMPLE should only be used on a single strand of 8.5 to 11 mm EN 1891 rope. Specified rope diameters have a tolerance of up to 0.2 mm. The diameter of a rope and its characteristics can vary depending on usage. Experts may use the SIMPLE on ropes of less than 8.5 mm in diameter, outside the scope of EN 15151 certification, with appropriate precautions taken (rope threading in the device, extra friction...).

Connectors

The SIMPLE should preferably be used with the FREINO Z for attachment to the harness, and extra friction. Do a compatibility test if using any other carabiner for the harness attachment and/or extra friction, particularly checking the proper functioning of the safety gate.

5. Installing the SIMPLE

Open the moving side plate, then install the FREINO Z by passing it through the attachment hole in the fixed side plate. Install the rope around the sheaves in the direction indicated by the icons marked on the device. Close the moving side plate, making sure the safety gate closes completely. Clip the rope into the FREINO Z's friction spur. Each time a rope is installed, verify that it is installed in the desired way.

With braking carabiner:

The braking carabiner must be connected to the SIMPLE's carabiner, not to the harness.

6. Descent

Gradually let the rope slide; always hold the brake-side rope.

Every descent must start with the rope running through the FREINO Z's friction spur or an equivalent extra-friction system.

During a descent, if conditions allow (excessive friction due to dirty rope, user on low-angle rock with the system lightly loaded...), the rope can be removed from the FREINO Z.

Warning: with thin or slippery rope, if the SIMPLE is used without the FREINO Z or a braking carabiner, the hand pulling on the rope can cause the descender to invert, which can result in total loss of control over the descent.

7. Stopping with hands free

Do not let go of the brake-side rope without tying off the device.

8. Additional information

In case of prolonged storage or aging of the device, the moving parts (side plates, safety gate) can seize.

When to retire your equipment:

WARNING: an exceptional event can lead you to retire a product after only one use, depending on the type and intensity of usage and the environment of usage (harsh environments, marine environments, sharp edges, extreme temperatures, chemicals...).

A product must be retired when:

- It has been subjected to a major fall or load.
- It fails to pass inspection. You have any doubt as to its reliability.
- You do not know its full usage history.
- When it becomes obsolete due to changes in legislation, standards, technique or incompatibility with other equipment...

Destroy these products to prevent further use.

Icons:

A. Unlimited lifetime - B. Marking - C. Acceptable temperatures - D. Usage precautions - E. Cleaning - F. Drying - G. Storage/transport - H. Maintenance - I. Modifications/repairs (prohibited outside of Petzl facilities, except replacement parts) - J. Questions/contact

3-year guarantee

Against any material or manufacturing defect. Exclusions: normal wear and tear, oxidation, modifications or alterations, incorrect storage, poor maintenance, negligence, uses for which this product is not designed.

Warning symbols

1. Situation presenting an imminent risk of serious injury or death. 2. Exposure to a potential risk of accident or injury. 3. Important information on the functioning or performance of your product. 4. Equipment incompatibility.

Traceability and markings

a. Traceability: datamatrix - b. Diameter - c. Serial number - d. Year of manufacture - e. Month of manufacture - f. Batch number - g. Individual identifier - h. Standards - i. Carefully read the Instructions for Use - j. Model identification - k. Direction of the rope - l. Axle reference

Cette notice explique comment utiliser correctement votre équipement. Seuls certains usages et techniques sont présentés.

Les panneaux d'alerte vous informent de certains dangers potentiels liés à l'utilisation de votre équipement, mais il est impossible de tous les décrire. Prenez connaissance des mises à jour et informations complémentaires sur Petzl.com.

Vous êtes responsable de la prise en compte de chaque alerte et de l'usage correct de votre équipement. Toute mauvaise utilisation de cet équipement sera à l'origine de dangers additionnels. Contactez Petzl si vous avez des doutes ou des difficultés de compréhension.

1. Champ d'application

Descendeur de spéléologie.

EN 15151-2 : 2012 type 1. Dispositif pour descente en rappel sans fonction de réglage de la friction.

Ce produit ne doit pas être sollicité au-delà de ses limites ou dans toute autre situation que celle pour laquelle il est prévu.

Responsabilité

ATTENTION

Les activités impliquant l'utilisation de cet équipement sont par nature dangereuses.

Vous êtes responsable de vos actes, de vos décisions et de votre sécurité.

Avant d'utiliser cet équipement, vous devez :

- Lire et comprendre toutes les instructions d'utilisation.
- Vous former spécifiquement à l'utilisation de cet équipement.
- Vous familiariser avec votre équipement, apprendre à connaître ses performances et ses limites.
- Comprendre et accepter les risques induits.

Le non-respect d'un seul de ces avertissements peut être la cause de blessures graves ou mortelles.

Ce produit ne doit être utilisé que par des personnes compétentes et avisées ou placées sous le contrôle visuel direct d'une personne compétente et avisée. Vous êtes responsable de vos actes, de vos décisions et de votre sécurité et en assumez les conséquences. Si vous n'êtes pas en mesure d'assumer cette responsabilité, ou si vous n'avez pas bien compris les instructions d'utilisation, n'utilisez pas cet équipement.

2. Nomenclature

- (1) Flasque mobile, (2) Cliquet, (3) Flasque fixe, (4) Poulie supérieure, (5) Poulie inférieure, (6) Axes, (7) Trou de connexion, (8) Rivet.
Matériaux principaux : aluminium, acier inoxydable, plastique.

3. Contrôle, points à vérifier

Petzl conseille une vérification approfondie au minimum tous les 12 mois.

Respectez les modes opératoires décrits sur le site Petzl.com. Enregistrez les résultats sur la fiche de vie de votre EPI.

Avant toute utilisation

Vérifiez l'absence de fissures, déformations, marques, usure, corrosion sur le produit (flasques, poulies, trou de connexion). Vérifiez l'état du cliquet et son bon fonctionnement (ressort de rappel, fermeture complète).

Pièces détachées

En cas d'usure des poulies inférieure ou supérieure, remplacez-les par la POULIE ALU D004BA00 vendue séparément.

Pendant l'utilisation

Il est important de contrôler régulièrement l'état du produit et de ses connexions avec les autres équipements du système. Assurez-vous du bon positionnement des équipements les uns par rapport aux autres.

Attention, l'effet de freinage peut varier en fonction de l'état de la corde et des conditions d'utilisation (diamètre, glissabilité, usure, saleté, pluie, humidité, gel...). Pour chaque corde, avant utilisation, vous devez vous familiariser avec l'effet de freinage.

4. Compatibilité

Vérifiez la compatibilité de ce produit avec les autres éléments du système dans votre application (compatibilité = bonne interaction fonctionnelle).

Cordes

Le SIMPLE s'utilise uniquement sur corde EN 1891, à simple, de diamètre 8,5 à 11 mm.

Les diamètres déclarés des cordes ont une tolérance allant jusqu'à 0,2 mm. Le diamètre d'une corde et ses caractéristiques peuvent varier selon l'usage.

Le SIMPLE peut être utilisé sur des cordes de diamètre inférieur à 8,5 mm par les experts, en dehors du cadre de la certification EN 15151, avec les précautions appropriées (passage de corde dans l'appareil, ajout de freinage...).

Connecteurs

Le SIMPLE doit être utilisé préférentiellement avec le FREINO Z pour la connexion au harnais et l'ajout de freinage. Réalisez un test de compatibilité pour toute utilisation d'un autre mousqueton de connexion au harnais et/ou de freinage, en particulier au niveau du fonctionnement du cliquet.

5. Installation du SIMPLE

Ouvrez le flasque mobile, puis installez le FREINO Z en passant dans le trou de connexion du flasque fixe. Installez la corde autour des poulies en respectant le sens indiqué par les pictogrammes marqués sur l'appareil. Fermez le flasque mobile en vérifiant la fermeture complète du cliquet. Passez la corde dans l'ergot de freinage du FREINO Z. À chaque installation, vérifiez que la corde est installée dans le sens souhaité.

Avec mousqueton de freinage :

Le mousqueton de freinage doit être connecté au mousqueton du SIMPLE, pas au niveau du harnais.

6. Descente

Laissez coulisser la corde progressivement, tenez toujours la corde côté freinage.

Toute descente doit commencer avec la corde passant dans l'ergot de freinage du FREINO Z ou d'un autre système d'ajout de freinage équivalent.

En cours de descente, si les conditions le permettent (corde sale coulisant mal, utilisateur en appui sur le rocher et pesant peu sur le système...), la corde peut être enlevée du FREINO Z.

Attention, avec une corde fine ou glissante, si le SIMPLE est utilisé sans FREINO Z ou mousqueton de freinage, la traction de la main sur la corde peut conduire à un retournement du descendeur et à la perte totale du contrôle de la descente.

7. Arrêt mains libres

Ne lâchez pas la corde côté freinage sans réaliser une clé d'arrêt.

8. Informations complémentaires

En cas de stockage prolongé ou de vieillissement de l'appareil, les éléments mobiles (flasques, cliquet) peuvent gripper.

Mise au rebut :

ATTENTION, un événement exceptionnel peut vous conduire à rebuter un produit après une seule utilisation (type et intensité d'utilisation, environnements d'utilisation : milieux agressifs, milieux marins, arêtes coupantes, températures extrêmes, produits chimiques...).

Un produit doit être rebuté quand :

- Il a subi une chute ou un effort important.
- Le résultat des vérifications du produit n'est pas satisfaisant. Vous avez un doute sur sa fiabilité.
- Vous ne connaissez pas son historique complet d'utilisation.
- Quand son usage est obsolète (évolution législative, normative, technique ou incompatibilité avec d'autres équipements...).

Détruisez ces produits pour éviter une future utilisation.

Pictogrammes :

A. Durée de vie illimitée - B. Marquage - C. Températures tolérées - D. Précautions d'usage - E. Nettoyage - F. Séchage - G. Stockage/transport - H. Entretien - I. Modifications/réparations (interdites hors des ateliers Petzl, sauf pièces de rechange) - J. Questions/contact

Garantie 3 ans

Contre tout défaut de matière ou fabrication. Sont exclus : usure normale, oxydation, modifications ou retouches, mauvais stockage, mauvais entretien, négligences, utilisations pour lesquelles ce produit n'est pas destiné.

Panneaux d'alerte

1. Situation présentant un risque imminent de blessure grave ou mortelle. 2. Exposition à un risque potentiel d'incident ou de blessure. 3. Information importante sur le fonctionnement ou les performances de votre produit. 4. Incompatibilité matérielle.

Traçabilité et marquage

a. Traçabilité : datamatrix - b. Diamètre - c. Numéro individuel - d. Année de fabrication - e. Mois de fabrication - f. Numéro de lot - g. Identifiant individuel - h. Normes - i. Lire attentivement la notice technique - j. Identification du modèle - k. Sens de la corde - l. Référence des axes

DE

In dieser Gebrauchsanweisung wird erklärt, wie Sie Ihr Produkt richtig verwenden. Es werden nur einige der Verwendungen und Techniken dargestellt. Die Warnhinweise informieren Sie über mögliche Gefahren bezüglich der Verwendung Ihres Produkts. Es ist jedoch nicht möglich, alle erwägbaren Fälle zu beschreiben. Bitte nehmen Sie Kenntnis von den Aktualisierungen und zusätzlichen Informationen auf Petzl.com.

Sie sind für die Beachtung der Warnhinweise und für die sachgemäße Verwendung Ihres Produkts verantwortlich. Jede fehlerhafte Verwendung des Produkts bedeutet eine zusätzliche Gefahrenquelle. Wenn Sie Zweifel haben oder etwas nicht richtig verstehen, wenden Sie sich bitte an Petzl.

1. Anwendungsbereich

Abselgerät für die Spelölogie.

EN 15151-2: 2012 Typ 1. Abselgerät ohne Einstellfunktion der Bremsreibung.

Dieses Produkt darf nicht über seine Grenzen hinaus belastet werden. Es darf ausschließlich zu dem Zweck verwendet werden, für den es entwickelt wurde.

Haftung

WARNUNG

Aktivitäten, bei denen diese Ausrüstung zum Einsatz kommt, sind naturgemäß gefährlich.

Für Ihre Handlungen, Entscheidungen und für Ihre Sicherheit sind Sie selbst verantwortlich.

Vor dem Gebrauch dieser Ausrüstung müssen Sie:

- Die Gebrauchsanleitung vollständig lesen und verstehen.
- Fachgerecht zur richtigen Benutzung der Ausrüstung ausgebildet sein.
- Sich mit Ihrer Ausrüstung vertraut machen, die Möglichkeiten und Grenzen kennen lernen.

- Die mit dem Einsatz verbundenen Risiken verstehen und akzeptieren.

Die Nichtberücksichtigung auch nur einer dieser Warnungen kann zu schweren Verletzungen oder sogar Tod führen.

Dieses Produkt darf nur von kompetenten und besonnenen Personen verwendet werden oder von Personen, die unter der direkten Aufsicht und visuellen Kontrolle einer kompetenten und besonnenen Person stehen.

Sie sind für Ihre Handlungen, Entscheidungen und für Ihre Sicherheit verantwortlich und tragen die Konsequenzen. Wenn Sie nicht in der Lage sind, diese Verantwortung zu übernehmen, oder wenn Sie die Gebrauchshinweise nicht richtig verstanden haben, benutzen Sie diese Ausrüstung nicht.

2. Benennung der Teile

- (1) Bewegliches Seitenteil, (2) Sicherheitsclip, (3) Festes Seitenteil, (4) Obere Rolle, (5) Untere Rolle, (6) Verbindungsbolzen, (7) Verbindungöse, (8) Niete. Hauptmaterialien: Aluminium, Edelstahl, Kunststoff.

3. Überprüfung, zu kontrollierende Punkte

Petzl empfiehlt eine gründliche Überprüfung mindestens alle 12 Monate. Bitte beachten Sie die auf Petzl.com beschriebenen Vorgehensweisen. Tragen Sie die Ergebnisse in den Prüfbericht Ihrer PSA ein.

Vor jedem Einsatz

Stellen Sie sicher, dass Seitenteile, Rollen und Verbindungöse keine Risse, Deformationen, Kratzer, Abnutzungen- und Korrosionserscheinungen aufweisen. Überprüfen Sie den Zustand des Sicherheitsclips und vergewissern Sie sich, dass dieser einwandfrei funktioniert (Rückholfeder, komplettes Schließen).

Ersatzteile

Im Falle von Abnutzungserscheinungen an der unteren oder oberen Rolle tauschen Sie diese durch die separat erhältliche POULIE ALU D004BA00 aus.

Während des Gebrauchs

Es ist unerlässlich, den Zustand des Produkts und seiner Verbindungen mit anderen Ausrüstungsgegenständen im System regelmäßig zu überprüfen. Stellen Sie stets sicher, dass die einzelnen Ausrüstungsgegenstände im System richtig zueinander positioniert sind.

Achtung: Die Bremswirkung ist vom Zustand des Seils und den Einsatzbedingungen abhängig (Durchmesser, glattes, abgenutztes, verschmutztes Seil, Regen, Frost usw.).

Bei jedem Seil müssen Sie vor dem Gebrauch die Bremseigenschaften testen.

4. Kompatibilität

Überprüfen Sie die Kompatibilität dieses Produkts mit den anderen Elementen Ihres Systems (Kompatibilität = funktionelles Zusammenspiel).

Seile

Das SIMPLE ist für die Verwendung an Einfachseilen (EN 1891) von 8,5 bis 11 mm Durchmesser bestimmt.

Die bei Seilen angegebenen Durchmesser können bis zu 0,2 mm vom tatsächlichen Durchmesser abweichen. Der Durchmesser und die Eigenschaften eines Seils können entsprechend seiner Nutzung variieren.

Von erfahrenen Anwendern kann das SIMPLE mit entsprechenden Sicherheitsverkehungen (Seilführung im Gerät, zusätzliche Bremsreibung usw.) auch an Seilen mit einem Durchmesser unter 8,5 mm eingesetzt werden. Diese Anwendung fällt nicht in den Rahmen der Zertifizierung nach EN 15151.

Karabiner

Das SIMPLE sollte, für die Verbindung mit dem Gurt und zur Erhöhung der Bremsreibung, vorzugsweise mit dem FREINO Z verwendet werden. Überprüfen Sie bei Verwendung eines anderen Karabiners für die Verbindung mit dem Gurt und/ oder zur Erhöhung der Bremsreibung die Kompatibilität und vergewissern Sie sich insbesondere, dass der Sicherheitsclip einwandfrei funktioniert.

5. Installation des SIMPLE

Öffnen Sie das bewegliche Seitenteil und hängen Sie den FREINO Z in die Verbindungöse des festen Seitenteils ein. Legen Sie das Seil um die Rollen herum in das Gerät ein und beachten Sie dabei die in den Piktogrammen auf dem Gerät angegebene Richtung. Schließen Sie das bewegliche Seitenteil und vergewissern Sie sich, dass der Sicherheitsclip richtig geschlossen ist. Legen Sie das Seil in den Bremsshaken des FREINO Z ein. Stellen Sie bei jeder Installation sicher, dass das Seil richtig eingelegt ist.

Mit Bremskarabiner:

Der Bremskarabiner muss in den Karabiner des SIMPLE eingehängt und darf nicht mit dem Karabiner am Gurt verbunden werden.

6. Abseilen

Lassen Sie das Seil langsam durch das Gerät laufen und halten Sie das Bremssseil immer in der Hand.

Vor jedem Abseilvorgang muss das Seil in den Bremsshaken des FREINO Z oder in ein anderes System zur Erhöhung der Bremsreibung eingelegt werden.

Während des Abseilvorgangs kann das Seil, wenn die Bedingungen es gestatten (verschmutztes, schlecht gleitendes Seil, Anwender stützt sich mit den Füßen am Fels ab und belastet das System nicht mit seinem gesamten Gewicht...), aus dem FREINO Z herausgenommen werden.

Achtung: Wenn das SIMPLE an einem dünnen oder glatten Seil ohne FREINO Z oder Bremskarabiner benutzt wird, kann sich das Abseilgerät verdrehen, wenn die Hand am Seil zieht, und der Anwender kann den Abseilvorgang dann nicht mehr steuern.

7. Blockieren ohne Einsatz der Hände

Lassen Sie das Bremssseil auf Keinen Fall los, ohne das Gerät abzubinden.

8. Zusätzliche Informationen

Bei längerer Nichtbenutzung oder Alterung des Geräts können sich die beweglichen Teile (Seitenteile, Sicherheitsclip) festsetzen.

Aussondern von Ausrüstung:

ACHTUNG: Außergewöhnliche Umstände können die Aussonderung eines Produkts nach einer einmaligen Anwendung erforderlich machen (Art und Intensität der Benutzung, Anwendungsbereich: aggressive Umgebungen, Meeresklima, scharfe Kanten, extreme Temperaturen, Chemikalien usw.).

In folgenden Fällen muss ein Produkt ausgedondert werden:

- Es wurde einem schweren Sturz oder einer schweren Belastung ausgesetzt.
- Das Produkt fällt bei der PSA-Überprüfung durch. Sie bezweifeln seine Zuverlässigkeit.

- Die vollständige Gebrauchsgeschichte ist nicht bekannt.

- Das Produkt ist veraltet (Änderung der gesetzlichen Bestimmungen, der Normen oder der technischen Vorschriften, Inkompatibilität mit anderen Ausrüstungsgegenständen usw.).

Zerstören und entsorgen Sie diese Produkte, um ihren weiteren Gebrauch zu verhindern.

Zeichenerklärungen:

A. Unbegrenzte Lebensdauer - B. Markierung - C. Temperaturbeständigkeit - **D. Vorsichtsmaßnahmen** - E. Reinigung - F. Trocknung - G. Lagerung/Transport - H. Pflege - I. Änderungen/Reparaturen (außerhalb der Petzl Betriebsstätten nicht zulässig, ausgenommen Ersatzteile) - J. Fragen/Kontakt

3 Jahre Garantie

Auf Material- und Fabrikationsfehler. Von der Garantie ausgeschlossen sind: normale Abnutzung, Oxidation, Modifikationen oder Nachbesserungen, unsachgemäße Lagerung, unsachgemäße Wartung, Nachlässigkeiten und Anwendungen, für die das Produkt nicht bestimmt ist.

Warnhinweise

1. Unmittelbare Verletzungs- oder Lebensgefahr. 2. Potenzielles Unfall- oder Verletzungsrisiko. 3. Wichtige Information über die Funktionsweise oder die Leistungsangaben Ihres Produkts. 4. Inkompatibilität zwischen Ausrüstungsgegenständen.

Rückverfolgbarkeit und Markierung

a. Rückverfolgbarkeit: Data Matrix - b. Durchmesser - c. Individuelle Nummer - d. Herstellungsjahr - e. Herstellungsmonat - f. Nummer der Fertigungsreihe - g. Individuelle Produktnummer - h. Normen - i. Lesen Sie die Gebrauchsanleitung aufmerksam durch - j. Modell-Identifizierung - k. Seilrichtung - l. Präferenz der Verbindungsbolzen

IT

Questa nota informativa spiega come utilizzare correttamente il dispositivo. Solo alcune tecniche e utilizzi sono presentati.

I segnali di attenzione vi informano di alcuni potenziali pericoli legati all'utilizzo del dispositivo, ma è impossibile descriverli tutti. Prendete visione degli aggiornamenti e delle informazioni supplementari sul sito Petzl.com.

Voi siete responsabili della considerazione di ogni avviso e dell'utilizzo corretto del dispositivo. L'uso improprio di questo dispositivo causa rischi aggiuntivi. Contattare Petzl in caso di dubbi o difficoltà di comprensione.

1. Campo di applicazione

Discensore da spelölogia.

EN 15151-2: 2012 tipo 1. Dispositivo per discesa in doppia senza funzione di regolazione della frizione.

Questo prodotto non deve essere sollecitato oltre i suoi limiti o in qualsiasi altra situazione differente da quella per cui è destinato.

Responsabilità

ATTENZIONE

Le attività che comportano l'utilizzo di questo dispositivo sono per natura pericolose.

Voi siete responsabili delle vostre azioni, delle vostre decisioni e della vostra sicurezza.

Prima di utilizzare questo dispositivo, occorre:

- Leggere e comprendere tutte le istruzioni d'uso.
- Ricevere una formazione adeguata sul suo utilizzo.
- Acquisire familiarità con il dispositivo, imparare a conoscerne le prestazioni e i limiti.
- Comprendere e accettare i rischi indotti.

Il mancato rispetto di una sola di queste avvertenze può essere la causa di ferite gravi o mortali.

Questo prodotto deve essere utilizzato esclusivamente da persone competenti e addestrate o sottoposte al controllo visivo diretto di una persona competente e addestrata.

Voi siete responsabili delle vostre azioni, delle vostre decisioni e della vostra sicurezza e ve ne assumete le conseguenze. Se non siete in grado di assumervi questa responsabilità, o se non avete compreso le istruzioni d'uso, non utilizzare questo dispositivo.

2. Nomenclatura

- (1) Flangia mobile, (2) Clicchetto, (3) Flangia fissa, (4) Carrucola superiore, (5) Carrucola inferiore, (6) Assi, (7) Foro di collegamento, (8) Rivetto.

Materiali principali: alluminio, acciaio inossidabile, plastica.

3. Controllo, punti da verificare

Petzl raccomanda un controllo approfondito come minimo ogni 12 mesi. Rispettate le procedure descritte sul sito Petzl.com. Registrate i risultati nella scheda di vita del vostro DPI.

Prima di ogni utilizzo

Verificare l'assenza di fessurazioni, deformazioni, segni, usura, corrosione sul prodotto (flange, carrucole, foro di collegamento). Verificare lo stato del clicchetto e il suo corretto funzionamento (molla di richiamo, chiusura completa).

Pezzi di ricambio

In caso di usura delle carrucole inferiore o superiore, sostituirle con la POULIE ALU D004BA00 venduta separatamente.

Durante l'utilizzo

È importante controllare regolarmente lo stato del prodotto e dei suoi collegamenti con gli altri dispositivi del sistema. Assicurarsi del corretto posizionamento dei dispositivi gli uni rispetto agli altri.

Attenzione, l'effetto frenante può variare in base allo stato della corda e delle condizioni d'uso (diametro, fluidità, usura, sporcizia, pioggia, umidità, gelo...). Per ogni corda, prima dell'utilizzo, occorre acquisire familiarità con l'effetto frenante.

4. Compatibilità

Verificare la compatibilità di questo prodotto con gli altri elementi del sistema nella vostra applicazione (compatibilità = buona interazione funzionale).

Corde

SIMPLE si utilizza esclusivamente su corda singola EN 1891, con diametro da 8,5 a 11 mm.

I diametri di corde dichiarati hanno una tolleranza fino a 0,2 mm. Il diametro di una corda e le sue caratteristiche possono variare secondo l'uso.

SIMPLE può essere utilizzato su corde di diametro inferiore a 8,5 mm da parte di esperti, al di fuori dell'ambito della certificazione EN 15151, con le dovute precauzioni (passaggio della corda nel dispositivo, aggiunta di azione frenante...).

Connettori

Il SIMPLE deve essere utilizzato preferibilmente con il FREINO Z per il collegamento all'imbracatura e l'aggiunta di frenaggio. Realizzare un test di compatibilità per qualsiasi utilizzo di un altro moschettone di collegamento all'imbracatura e/o di frenaggio, in particolare al livello del funzionamento del clicchetto.

5. Installazione del SIMPLE

Aprire la flangia mobile, quindi installare il FREINO Z passando nel foro di collegamento della flangia fissa. Inserire la corda intorno alle carrucole rispettando il senso indicato dai pittogrammi presenti sul dispositivo. Chiudere la flangia mobile verificando la chiusura completa del clicchetto. Passare la corda nel rimando di frenaggio del FREINO Z. Ad ogni utilizzo, verificare che la corda sia installata nel senso desiderato.

Con moschettone di frenaggio:

Il moschettone di frenaggio deve essere collegato al moschettone dello SIMPLE, non a livello dell'imbracatura.

6. Calata

Lasciar scorrere la corda progressivamente, tenere sempre la corda lato frenante.

Qualsiasi calata deve cominciare con la corda che passa nel rimando di frenaggio del FREINO Z o di un altro sistema frenante aggiuntivo equivalente.

Durante la discesa, se le condizioni lo consentono (corda sporca che scorie male, utilizzatore in appoggio sulla roccia e poco sul sistema...), la corda può essere rimossa dal FREINO Z.

Attenzione, con una corda sottile o scivolosa, se il SIMPLE è utilizzato senza FREINO Z o moschettone di frenaggio, la trazione della mano sulla corda può portare a un capovolgimento del discensore e alla perdita totale di controllo della calata.

7. Arresto con mani libere

Non lasciare la corda lato frenante senza realizzare una chiave d'arresto.

8. Informazioni supplementari

In caso di stoccaggio prolungato o invecchiamento del dispositivo, gli elementi mobili (flange, clicchetto) possono incepparsi.

Eliminazione:

ATTENZIONE, un evento eccezionale può comportare l'eliminazione del prodotto dopo un solo utilizzo (tipo ed intensità di utilizzo, ambiente di utilizzo: ambienti aggressivi, ambienti marini, parti taglianti, temperature estreme, prodotti chimici...).

Il prodotto deve essere eliminato quando:

- Ha subito una caduta o uno sforzo notevole.
 - Il risultato dei controlli del prodotto non è soddisfacente. Si ha un dubbio sulla sua affidabilità.
 - Non si conosce l'intera storia del suo utilizzo.
 - Quando il suo utilizzo è obsoleto (evoluzione delle leggi, delle normative, delle tecniche o incompatibilità con altri dispositivi...).
- Distruggere i prodotti scartati per evitarne un futuro utilizzo.

Pittogrammi:

A. Durata illimitata - B. Marcatura - C. Temperature tollerate - D. Precauzioni d'uso - E. Pulizia - F. Asciiatura - G. Stoccaggio/trasporto - H. Manutenzione - I. Modifiche/riparazioni (proibite al di fuori degli stabilimenti Petzl salvo pezzi di ricambio) - J. Domande/contatto

Garanzia 3 anni

Contro ogni difetto di materiale o di fabbricazione. Sono esclusi: usura normale, ossidazione, modifiche o ritocchi, cattiva conservazione, manutenzione impropria, negligenze, utilizzi ai quali questo prodotto non è destinato.

Segnali di attenzione

1. Situazione che presenta un rischio imminente di lesione grave o mortale. 2. Esposizione a un rischio potenziale d'incidente o lesione. 3. Informazione importante sul funzionamento o le performance del vostro prodotto. 4. Incompatibilità materiale.

Tracciabilità e marcatura

a. Tracciabilità: datamatrix - b. Diametro - c. Numero individuale - d. Anno di fabbricazione - e. Mese di fabbricazione - f. Numero di lotto - g. Identificativo individuale - h. Norme - i. Leggere attentamente l'istruzione tecnica - j. Identificazione di modello - k. Senso della corda - l. Punto di riferimento degli assi

Este folleto explica cómo utilizar correctamente su equipo. Sólo se presentan algunas utilizaciones y técnicas.

Las señales de advertencia le informan de algunos peligros potenciales relacionados con la utilización de su equipo, pero es imposible describirlos todos. Infórmese de las actualizaciones y de la información complementaria en Petzl.com. Usted es responsable de tener en cuenta cada una de las advertencias y de utilizar correctamente su equipo. Cualquier mala utilización de este equipo originará peligros adicionales. Contacte con Petzl si tiene dudas o dificultades de comprensión.

1. Campo de aplicación

Descensor para espeleología.

EN 15151-2:2012 tipo 1. Dispositivo para descenso en rápel sin función de regulación de la fricción.

Este producto no debe ser solicitado más allá de sus límites o en cualquier otra situación para la que no esté previsto.

Responsabilidad

ATENCIÓN

Las actividades que implican la utilización de este equipo son por naturaleza peligrosas.

Usted es responsable de sus actos, de sus decisiones y de su seguridad.

Antes de utilizar este equipo, debe:

- Leer y comprender todas las instrucciones de utilización.
- Formarse específicamente en el uso de este equipo.

- Familiarizarse con su equipo y aprender a conocer sus prestaciones y sus limitaciones.

- Comprender y aceptar los riesgos derivados.

El no respeto de una sola de estas advertencias puede ser la causa de heridas graves o mortales.

Este producto sólo debe ser utilizado por personas competentes y responsables, o que estén bajo el control visual directo de una persona competente y responsable. Usted es responsable de sus actos, de sus decisiones y de su seguridad y asume las consecuencias de los mismos. Si usted no está dispuesto a asumir esta responsabilidad o si no ha comprendido bien las instrucciones de utilización, no utilice este equipo.

2. Nomenclatura

(1) Placa lateral móvil, (2) Gatillo, (3) Placa lateral fija, (4) Polea superior, (5) Polea inferior, (6) Ejes, (7) Orificio de conexión, (8) Remache.

Materiales principales: aluminio, acero inoxidable y plástico.

3. Control, puntos a verificar

Petzl aconseja una revisión en profundidad cada 12 meses como mínimo. Respete los modos operativos descritos en la página web Petzl.com. Registre los resultados en la ficha de revisión del EPI.

Antes de cualquier utilización

Compruebe la ausencia de fisuras, deformaciones, marcas, desgaste y corrosión en el producto (placas laterales, poleas, orificio de conexión). Compruebe el estado del gatillo y su correcto funcionamiento (muelle de retorno y cierre completo).

Piezas de recambio

En caso de desgaste de las poleas inferior o superior, reemplázalas por la POULIE ALU D004BA00 vendida por separado.

Durante la utilización

Es importante controlar regularmente el estado del producto y de sus conexiones con los demás equipos del sistema. Asegúrese de la correcta colocación de los equipos entre sí.

Atención: el efecto de frenado puede variar en función del estado de la cuerda y de las condiciones de utilización (diámetro, deslizamiento, desgaste, suciedad, lluvia, humedad, hielo...).

Para cada cuerda, antes de su utilización, debe familiarizarse con el efecto de frenado.

4. Compatibilidad

Compruebe la compatibilidad de este producto con los demás elementos del sistema en su aplicación (compatibilidad = interacción funcional correcta).

Cuerdas

El SIMPLE se utiliza únicamente con cuerda EN 1891, en simple, de 8,5 a 11 mm de diámetro.

Los diámetros declarados de las cuerdas tienen una tolerancia que va hasta 0,2 mm. El diámetro de una cuerda y sus características pueden variar según la utilización.

El SIMPLE puede ser utilizado con cuerdas de diámetro inferior a 8,5 mm por los expertos, fuera del marco de la certificación EN 15151, con las precauciones apropiadas (paso de cuerda por el aparato, añadido de frenado...).

Conectores

El SIMPLE debe ser utilizado preferentemente con el FREINO Z para la conexión al arnés y el añadido de frenado. Realice una prueba de compatibilidad para cualquier utilización de otro mosquetón de conexión al arnés y/o de frenado, en concreto al nivel de funcionamiento del gatillo.

5. Instalación del SIMPLE

Abra la placa lateral móvil, después instale el FREINO Z pasándolo por el orificio de conexión de la placa lateral fija. Instale la cuerda alrededor de las poleas respetando el sentido indicado por los pictogramas marcados en el aparato. Cierre la placa lateral móvil comprobando el cierre completo del gatillo. Pase la cuerda por el gancho de frenado del FREINO Z. A cada instalación, compruebe que la cuerda está instalada en el sentido deseado.

Con mosquetón de frenado:

El mosquetón de frenado debe ser conectado al mosquetón del SIMPLE, no al nivel del arnés.

6. Descenso

Deje circular la cuerda progresivamente, sujete siempre la cuerda lado frenado.

Cualquier descenso debe empezar con la cuerda pasando por el gancho de frenado del FREINO Z o por otro sistema de añadido de frenado equivalente.

Durante el descenso, si las condiciones lo permiten (cuerda sucia que circula mal, usuario apoyado en la pared y con poco peso en el sistema...), la cuerda puede ser retirada del FREINO Z.

Atención: con una cuerda fina o deslizante, si el SIMPLE se utiliza sin FREINO Z o mosquetón de frenado, la tracción de la mano en la cuerda puede conducir a un volteo del descensor y a la pérdida total del control del descenso.

7. Parada manos libres

No suelte la cuerda lado frenado sin realizar un nudo de bloqueo.

8. Información complementaria

En caso de almacenamiento prolongado o envejecimiento del aparato, los elementos móviles (placas laterales, gatillo) se pueden gripar.

Dar de baja:

ATENCIÓN: un suceso excepcional puede llevarle a dar de baja un producto después de una sola utilización (tipo e intensidad de utilización, entorno de utilización: ambientes agresivos, ambientes marinos, aristas cortantes, temperaturas extremas, productos químicos...).

Un producto debe darse de baja cuando:

- Ha sufrido una caída o un esfuerzo importante.
- El resultado de las revisiones del producto no es satisfactorio. Duda de su fiabilidad.
- No conoce el historial completo de utilización.
- Cuando su utilización es obsoleta (evolución legislativa, normativa, técnica o incompatibilidad con otros equipos, etc.).

Destruya estos productos para evitar una utilización futura.

Pictogramas:

A. Vida útil ilimitada - B. Marcado - C. Temperaturas toleradas - D. Precauciones de utilización - E. Limpieza - F. Secado - G. Almacenamiento/ transporte - H. Mantenimiento - I. Modificaciones/repares (prohibidas fuera de los talleres de Petzl, excepto las piezas de recambio) - **J. Preguntas/contacto**

Garantía 3 años

Contra cualquier defecto del material o de fabricación. Se excluye: el desgaste normal, la oxidación, las modificaciones o retoques, el almacenamiento incorrecto, el mantenimiento incorrecto, las negligencias y las utilizaciones para las que este producto no está destinado.

Señales de advertencia

1. Situación que presenta un riesgo inminente de herida grave o mortal. 2. Exposición a un riesgo potencial de incidente o de herida. 3. Información importante sobre el funcionamiento o las prestaciones de su producto. 4. Incompatibilidad material.

Trazabilidad y marcado

a. Trazabilidad: datamatrix - b. Diámetro - c. Número individual - d. Año de fabricación - e. Mes de fabricación - f. Número de lote - g. Identificador individual - h. Normas - i. Lea atentamente la ficha técnica - j. Identificación del modelo - k. Sentido de la cuerda - l. Referencia de los ejes

PT

Esta noticia técnica explica como utilizar correctamente o seu equipamento. Somente algumas das utilizações e técnicas são apresentadas.

Os avisos de alerta informam de alguns perigos potenciais ligados à utilização do equipamento, porém é impossível descrevê-los todos. Tome conhecimento das últimas atualizações e informações complementares em Petzl.com.

É responsável por tomar conhecimento de cada alerta e pela utilização correta do seu equipamento. Qualquer má utilização deste equipamento pode originar perigos adicionais. Contacte a Petzl se tiver dúvidas ou dificuldades de compreensão.

1. Campo de aplicação

Descensor de espeleologia.

EN 15151-2: 2012 tipo 1. Dispositivo para descida em rappel sem função de ajuste da fricção.

Este produto não deve ser utilizado para além dos seus limites ou em qualquer outra situação para a qual não tenha sido previsto.

Responsabilidade

ATENÇÃO

As atividades que implicam a utilização deste produto são por natureza perigosas.

Você é responsável pelos seus actos, pelas suas decisões e pela sua segurança.

Antes de utilizar este equipamento, deve:

- Ler e compreender todas as instruções de utilização.
- Formar-se especificamente para a utilização deste equipamento.
- Familiarizar-se com o seu equipamento, aprender a conhecer as suas performances e limitações.
- Compreender e aceitar os riscos inerentes.

O desrespeito de um destes avisos poderá causar ferimentos graves ou mortais.

Este produto não deve ser utilizado senão por pessoas competentes e responsáveis, ou colocado sob o controlo visual directo de uma pessoa competente e responsável.

Você é responsável pelos seus actos, pelas suas decisões, pela sua segurança e assume as consequências. Se você não se sentir apto a assumir essa responsabilidade, ou se não entendeu bem as instruções de utilização, não utilize este equipamento.

2. Nomenclatura

(1) Placa móvil, (2) Patilha, (3) Placa fixa, (4) Roldana superior, (5) Roldana inferior, (6) Exos, (7) Orificio de conexão, (8) Rebite.

Materiais principais: alumínio, aço inoxidável, plástico.

3. Inspeções, pontos a verificar

A Petzl aconselha uma verificação aprofundada no mínimo todos os 12 meses. Respeite os modos de operação descritos no site Petzl.com. Registe os resultados da inspeção na ficha de acompanhamento do seu EPI.

Antes de qualquer utilização

Verifique a ausência de fissuras, deformações, marcas, desgaste, corrosão no produto (placas, roldanas, orificio de conexão). Verifique o estado da patilha e o seu bom funcionamento (mola de retorno, fecho completo).

Peças sobresselentes

Em caso de desgaste das roldanas inferior ou superior, substitua-as pela POULIE ALU D004BA00 vendida separadamente.

Durante a utilização

É importante controlar regularmente o estado do produto e as suas conexões com outros equipamentos do sistema. Assegure-se do posicionamento correcto dos equipamentos de uns em relação aos outros.

Atenção, o efeito de travamento pode variar em função do estado da corda e das condições de utilização (diâmetro, capacidade de deslize, desgaste, sujidade, chuva, humidade, gelo...).

Para cada corda, antes da sua utilização, deve familiarizar-se com o efeito de travamento.

4. Compatibilidade

Verifique a compatibilidade deste produto com os outros elementos do sistema na sua aplicação (compatibilidade = boa interacção funcional).

Condas

O SIMPLE é somente utilizado em corda EN 1891 simples, de diâmetro 8,5 a 11 mm.

Os diâmetros declarados das cordas têm uma tolerância que vão até 0,2 mm. O diâmetro de uma corda e as suas características podem variar de acordo com a utilização.

O SIMPLE pode ser utilizado em cordas com diâmetro inferior a 8,5 mm pelos peritos, fora do âmbito da certificação EN 15151, com as precauções apropriadas (passagem de corda no aparelho, aumento de travamento...).

Conectores

O SIMPLE deve ser utilizado preferencialmente com o FREINO Z para a conexão ao harnês e para o aumento de travamento. Realize um teste de compatibilidade para qualquer utilização de um outro mosquetão de conexão no harnês e/ou de travamento, particularmente ao nível do funcionamento da patilha.

5. Instalação do SIMPLE

Abra a placa móvil, depois instale o FREINO Z passando no orificio de conexão da placa fixa. Instale a corda em torno das roldanas, respetando o sentido indicado pelos pictogramas assinalados no aparelho. Feche a placa móvil, verificando o fecho completo da patilha. Passe a corda no esporão de travamento FREINO Z. A cada instalação, verifique que a corda esteja instalada no sentido desejado.

Com mosquetão de travamento:

O mosquetão de travamento deve ser conectado ao mosquetão do SIMPLE, não ao nível do harnês.

6. Descida

Deixe deslizar a corda progressivamente, segure sempre a corda do lado de travamento.

Qualquer descida deve começar com a corda passando no esporão de travamento do FREINO Z ou de um outro sistema de aumento de travamento equivalente.

No decorrer da descida, se as condições assim o permitirem (corda suja deslizando mal, utilizador apoiado na rocha e pesando pouco no sistema...), a corda pode ser retirada do FREINO Z.

Atenção, com uma corda fina ou escorregadia, se o SIMPLE for utilizado sem FREINO Z ou mosquetão de travamento, a tracção da mão na corda pode levar a que o descensor vire e à perda do controlo da descida.

7. Paragem mãos livres

Não solte a corda do lado do travamento sem realizar uma chave de travamento.

8. Informações complementares

Em caso de armazenamento prolongado ou de envelhecimento do aparelho, os elementos móveis (placas, patilha) podem gripar.

Descartar um equipamento:

ATENÇÃO, uma ocorrência excepcional pode levar ao descarte de um produto após uma só utilização (tipo e intensidade de utilização, ambiente de utilização: ambientes agressivos, ambientes marinhos, arestas cortantes, temperaturas extremas, produtos químicos...).

Um produto deve ser descartado quando:

- Foi sujeito a uma queda ou a um esforço importante.
- O resultado das verificações do produto não é satisfatório. Tem uma dúvida sobre a sua fiabilidade.
- Não conhecer o seu histórico de utilização completo.
- Quando a sua utilização for obsoleta (evolução legislativa, normativa, técnica ou incompatibilidade com outros equipamentos...).

Destrua esses produtos para evitar uma futura utilização.

Pictogramas:

A. Duração de vida ilimitada - B. Marcação - C. Temperaturas toleradas - D. Precauções de utilização - E. Limpeza - F. Secagem - G. Armazenamento/ transporte - H. Manutenção - I. Modificações/repares (interditas fora das oficinas Petzl salvo peças sobresselentes) - **J. Questões/contacto**

Garantia 3 anos

Contra qualquer defeito de material ou fabrico. Estão excluídos: desgaste normal, oxidação, modificações ou retoques, mau armazenamento, má manutenção, negligências, utilizações para as quais este produto não está destinado.

Avisos de alerta

1. Situação que apresenta risco iminente de ferimento grave ou mortal. 2. Exposição a um risco potencial de incidente ou ferimento. 3. Informação importante sobre o funcionamento ou as performances do seu produto. 4. Incompatibilidade de materiais.

Rastreo e marcações

a. Rastreo: datamatrix - b. Diâmetro - c. Número individual - d. Ano de fabrico - e. Mês de fabrico - f. Número de lote - g. Identificador individual - h. Normas - i. Ler atentamente a informação técnica - j. Identificação do modelo - k. Sentido da corda - l. Referência dos eixos

In deze bijsluiter wordt uitgelegd hoe u uw materiaal juist moet gebruiken. Er komen hierin slechts enkele technieken en toepassingen aan bod.

De waarschuwingsborden geven u bepaalde mogelijke gevaren aan rond het gebruik van uw materiaal, maar we kunnen hier uiteraard niet alles behandelen. Lees daarom de nieuwste updates en aanvullende info op Petzl.com.

U bent zelf verantwoordelijk om met elke waarschuwing rekening te houden en uw materiaal juist te gebruiken. Elk verkeerd gebruik van dit materiaal zal aan de oorsprong liggen van bijkomende gevaren. Neem bij twijfel of onduidelijkheden contact op met Petzl.

1. Toepassingsveld

Afdaalapparaat voor speleologie.

EN 15151-2:2012 type 1. Systeem voor afdaling in rappel zonder verstelbare wrijving.

Dit product mag niet méér belast worden dan toegelaten en mag niet gebruikt worden in situaties waarvoor het niet bedoeld is.

Verantwoordelijkheid

LET OP

De activiteiten die het gebruik van deze uitrusting vereisen, zijn van nature gevaarlijk.

U staat zelf in voor uw daden, beslissingen en veiligheid.

Voordat u deze uitrusting gebruikt, moet u:

- Alle gebruiksinstructies lezen en begrijpen.
- Een aangepaste training volgen voor het gebruik van deze uitrusting.
- Zich vertrouwd maken met uw uitrusting, en de prestaties en beperkingen ervan leren kennen.
- De inherente risico's begrijpen en aanvaarden.

Het niet-respecteren van een van deze waarschuwingen kan leiden tot ernstige of dodelijke verwondingen.

Dit product mag enkel gebruikt worden door (personen die onder direct visueel toezicht staan van) bevoegde en beraden personen.

U staat zelf in voor uw daden, beslissingen en veiligheid, en neemt dan ook persoonlijk de gevolgen op zich. Indien u niet in staat bent om deze verantwoordelijkheid op u te nemen of de gebruiksinstructies niet goed begrepen hebt, gebruik dit apparaat dan niet.

2. Terminologie van de onderdelen

(1) Beweegbare flank, (2) Vergrendelingsknip, (3) Vaste flank, (4) Bovenste katrol, (5) Onderste katrol, (6) Assen, (7) Verbindingsoogje, (8) Klinknagel.

Voornaamste materialen: aluminium, roestvrij staal, plastic.

3. Check: te controleren punten

Petzl beveelt op zijn minst een grondige 12-maandelijkse controle aan. Leef de gebruiksregels na zoals vermeld op Petzl.com. Noteer de resultaten op de fiche van uw PBM.

Vóór elk gebruik

Controleer op de afwezigheid van scheuren, vervormingen, vlekken, slijtage, corrosie op het product (flanken, katrollen, verbindingsoogje). Controleer de staat en de werking van de vergrendelingsknip (terugslagveer, volledige sluiting).

Reserveonderdelen

Vervang de onderste of bovenste katrol bij slijtage door de POULIE ALU D004BA00 (wordt apart verkocht).

Tijdens het gebruik

Het is belangrijk om regelmatig de staat van het product te controleren, alsook zijn verbindingen met de andere onderdelen van het systeem. Zorg ervoor dat alle elementen goed geplaatst zijn ten opzichte van elkaar.

Let op: het remeffect kan variëren naargelang de staat van het touw en de gebruiksomstandigheden (diameter, gladheid, slijtage, vuil, regen, vochtigheid, vorst ...).

Voor elk touw moet u zich *vóór* gebruik vertrouwd maken met het remeffect.

4. Verenigbaarheid

Gelieve na te zien of dit product compatibel is met de andere elementen van het systeem in uw toepassing (compatibiliteit = een goede functionele interactie).

Touwen

Gebruik de SIMPLE enkel op een EN 1891 enkeltouw met een diameter van 8,5 tot 11 mm.

De aangegeven diameter van de touwen kan tot 0,2 mm afwijken. De diameter en eigenschappen van een touw kunnen verschillen naargelang het gebruik.

De SIMPLE mag door experts gebruikt worden op touwen met een kleinere diameter dan 8,5 mm, buiten het kader van de EN 15151 certificering, mits de nodige gebruiksvoorzorgen (doorsteek van touw in het apparaat, extra afremming ...).

Karabiners

Gebruik de SIMPLE bij voorkeur met de FREINO Z voor de verbinding met de gordel en de extra afremming. Voer een compatibiliteitstest uit voor elk gebruik van een andere karabiner voor de verbinding met de gordel en/of de afremming. Let hierbij vooral op de werking van de vergrendelingsknip.

5. Installatie van de SIMPLE

Open de beweegbare flank en installeer dan de FREINO Z door hem in het verbindingsoogje van de vaste flank te steken. Installeer het touw rond de katrollen rekening houdend met de richting zoals aangegeven volgens de pictogrammen op het apparaat. Sluit de beweegbare flank en controleer dat de vergrendelingsknip volledig gesloten is. Steek het touw door de rempal van de FREINO Z. Controleer bij elke installatie of het touw in de gewenste richting geïnstalleerd is.

Met karabiner met geïntegreerde remfunctie:

De karabiner met geïntegreerde remfunctie moet verbonden worden met de SIMPLE karabiner, en niet aan de gordel.

6. Afdaling

Laat het touw geleidelijk doorglijden en houd het steeds aan de kant van het afremmen vast.

Bij de start van elke afdaling moet het touw door de rempal van de FREINO Z of van een evenwaardig aanvullend remsysteem gestoken worden.

Als de omstandigheden het toelaten (vuil touw dat moeilijk doorglijdt, gebruiker steunend op de rots waardoor er weinig gewicht op het systeem komt ...), mag u het touw tijdens de afdaling uit de FREINO Z halen.

Let op: wanneer u bij een fijn of glad touw de SIMPLE zonder FREINO Z of karabiner met geïntegreerde remfunctie gebruikt, kan de tractie van het touw ervoor zorgen dat het afdaalapparaat kantelt en u de controle over de afdaling volledig verliest.

7. Handenvrije stilstand

Laat het touw aan de kant van het afremmen nooit los zonder een stopknoop te maken.

8. Extra informatie

Bij langdurige opslag of veroudering van het apparaat kunnen de mobiele elementen (flanken, vergrendelingsknip) blokkeren.

Af schrijven:

LET OP: een uitzonderlijk voorval kan u ertoe brengen het product af te schrijven na één enkel gebruik (type en intensiteit van gebruik, gebruiksomgeving: agressieve milieus, zeewater, scherpe randen, extreme temperaturen, chemische producten ...). Een product moet worden afgeschreven wanneer:
- Het een belangrijke val of belasting heeft ondergaan.
- Het resultaat van de controles van het product geen voldoening geeft. U twijfelt aan de betrouwbaarheid ervan.
- U zijn volledige gebruikshistoriek niet kent.
- Het product in onbruik is geraakt (wijziging van de wetgeving, normen of technieken, onverenigbaarheid met de andere delen van de uitrusting ...).
Vernietig deze afgeschreven producten om een verder gebruik te vermijden.

Pictogrammen:

A. Onbepakte levensduur - **B. Markering** - **C. Toegelaten temperatuur** - **D. Gebruiksvoorschriften** - **E. Reiniging** - **F. Droging** - **G. Berging/transport** - **H. Onderhoud** - **I. Veranderingen/herstellingen** (verboden buiten de Petzl ateliers, behalve voor vervangstukken) - **J. Vragen/contact**

3 jaar garantie

Voor fabricage- of materiaalfouten. Met uitzondering van: normale slijtage, oxidatie, veranderingen of aanpassingen, slechte berging, slecht onderhoud, nalatigheid of toepassingen waarvoor dit product niet bestemd is.

Waarschuwingborden

1. Situatie die een dreigend risico op een ernstige of dodelijke verwonding inhoudt.
2. Blootstelling aan een mogelijk risico op een incident of verwonding.
3. Belangrijke informatie over de werking of de prestaties van uw product.
4. Niet compatibel met ander materiaal.

Markering en tracement

a. Tracement: datamatrix - b. Diameter - c. Individueel nummer - d. Fabricagejaar - e. Fabricage maand - f. Lotnummer - g. Individuele identificatie - h. Normen - i. Lees aandachtig de technische bijsluiter - j. Identificatie van het model - k. Richting van het touw - l. Referentie van de assen

DK

Brugsanvisningen indeholder forklaringer på, hvordan udstyret anvendes korrekt. Kun enkelte anvendelser og teknikker er beskrevet.

Advarselskiltene informerer dig om nogle potentielle risici, som er forbundet med anvendelsen af udstyret, men det er umuligt at beskrive dem alle. Du kan finde opdateringer og flere oplysninger på Petzl.com.

Du er selv ansvarlig for at tage højde for alle advarslerne og bruge udstyret korrekt. Du er forkert anvendelse af udstyret kan forårsage yderligere risici. Kontakt Petzl, hvis du er i tvivl eller har svært ved at forstå brugsanvisningen.

1. Anvendelsesområde

Nedfiringbremse til huleudforskning.

EN 15151-2: 2012 type 1. Anordning til rappelling uden friktionsreguleringsfunktion. Produktet må ikke overbelastes eller bruges til andre formål end det, produktet er bestemt til.

Ansvar

ADVARSEL

De aktiviteter, som indebærer anvendelse af dette udstyr, er forbundet med risici og er dermed farlige.

Du er ansvarlig for dine egne handlinger, beslutninger og sikkerhed.

For anvendelse af dette udstyr, skal du:

- Læse og forstå alle instruktionerne i brugsanvisningen.
- Få specifik træning i korrekt anvendelse af udstyret.
- Blive bekendt med udstyret, dets ydeevne og begrænsninger.
- Forstå og acceptere risikoen forbundet med udstyret.

Manglende overholdelse af én eller flere af disse advarsel kan resultere i alvorlige kvæstelser eller dødsfald.

Udstyret bør kun benyttes af kompetente og erfarne personer, eller under direkte opsyn af en kompetent og erfarne person.

Du er ansvarlig for dine handlinger, beslutninger og sikkerhed, og du må påtage dig ansvaret for konsekvenserne heraf. Du må ikke bruge udstyret, hvis du ikke er i stand til at påtage dig dette ansvar, eller hvis du ikke forstår hele brugsanvisningen.

2. Fortegnelse over delene

(1) Bevægelig sideplade, (2) Stopper, (3) Fast sideplade, (4) Øverste hjul, (5) Nederste hjul, (6) Aksler, (7) Fastgørelseshul, (8) Hængsel.

Hovedmaterialer: aluminium, rustfrit stål, plast.

3. Kontrolpunkter

Petzl anbefaler, at udstyret efterses indgående mindst én gang hver 12. måned. Fremgangsmåder beskrevet på Petzl.com bør overholdes. Registrer resultaterne i logbogen for dit personlige værnemiddel (PV).

For enhver anvendelse

Kontroller, at der ikke er revner, deformationer, mærker, siltage eller korrosion på produktet (sideplader, hjul, fastgørelseshul). Kontroller stopperens tilstand og funktion (returfjeder, fuldstændig lukning).

Reserve dele

Hvis det nederste eller det øverste hjul er slidt, skal de erstattes med en POULIE ALU D004BA00, som sælges separat.

Under anvendelsen

Det er vigtigt, at produktets tilstand og forbindelser til andet udstyr fra sikringsystemet kontrolleres regelmæssigt. Kontroller, at delene i udstyret sidder rigtigt i forhold til hinanden.

Vær opmærksom på, at bremseeffekten kan variere afhængig af rebets tilstand og forholdene (rebets diameter, glideegenskaber og siltage, snavs, regn, fugt, frost, osv.).

For hvert reb, du bruger, skal du gøre dig bekendt med bremseeffekten.

4. Kompatibilitet

Kontroller, at produktet er foreneligt med det øvrige udstyr fra sikringsystemet for den valgte aktivitet (forenelighed = de benyttede værnemidler fungerer godt indbyrdes).

Reb

SIMPLE anvendes udelukkende på EN 1891 enkeltreb med diameter fra 8,5 til 11 mm.

De angivne rebsdiametre har en tolerance op til 0,2 mm. Rebets diameter og egenskaber kan variere afhængig af brug.

SIMPLE kan anvendes på reb med en diameter på under 8,5 mm af erfarne brugere udenfor EN 15151 certificerings anvendelsesområde, hvis der træffes de nødvendige forholdsregler (ved at lade rebet glide igennem mekanismen, ved at tilføre bremsekraft, osv.).

Forbindelsesled

SIMPLE bør anvendes sammen med FREINO Z ved fastgørelse på selen eller ved tilførsel af bremsekraft. Udfor en kompatibilitetstest med fokus på stopperens funktion, hvis der anvendes en anden type karabin til fastgørelse på sele og/eller til bremsning.

5. Montering af SIMPLE

Den bevægelige sideplade åbnes og FREINO Z monteres ind i den faste sideplades fastgørelseshul. Rebet placeres rundt om hjulene som vist på de piktogrammer, der er markeret på udstyret. Den bevægelige sideplade lukkes mens stopperens fuldstændige lukning kontrolleres. For rebet igennem bremsearmen på FREINO Z. Kontroller ved hver montering, at rebet er placeret i den ønskede retning.

Med en bremsende karabin:

Den bremsende karabin kobles til SIMPLE karabinen ved selen.

6. Nedfiring

Laad rebet glide gradvist igennem, mens du holder rebet på bremsesiden.

Alle nedfiring skal starte ved, at rebet føres ind i bremsearmen på FREINO Z eller i et tilsvarende system, hvor bremsekraft kan tilføres.

Rebet kan fjernes fra FREINO Z under nedfiring, hvis forholdene kræver det (beskidd reb, som glider dårligt; brugr, som støtter sig på klippen og belaster systemet meget lidt, osv.).

Advarsel: Hvis SIMPLE anvendes uden FREINO Z eller en bremsende karabin på et tyndt eller glat reb, kan et træk med hånden på rebet få nedfiringsbremsen til at dreje, eller du kan risikere at miste kontrollen over nedfiringen.

7. Håndfri standsning

Du må ikke slippe rebet på bremssesiden, for du har bundet en låseknude.

8. Supplerende oplysninger

Hvis udstyret opbevares længe eller bliver gammelt, kan de bevægelige dele (sideplader, stopper) sidde fast.

Kassering af udstyr:

ADVARSEL: I særlige tilfælde kan du være nødsaget til at kassere produktet efter kun én enkelt anvendelse, afhængig af produktets type og anvendelsen af produktet, samt det miljø, hvori produktet anvendes (ætsende miljø, havmiljø), eller som følge af skarpe kanter, ekstreme temperaturer, kemiske produkter, m.m. Kassér øjeblikkeligt udstyr, hvis:

- Det har været udsat for et stort fald eller belastning.
- Resultaterne af inspektionen ikke er tilfredsstillende. Du er i tvivl om produktets pålidelighed.
- Du ikke kender udstyrets tidligere anvendelser til fulde.
- Når udstyret vurderes som ikke længere anvendeligt (som følge af ændringer i lovgivningen, standarder, teknikker eller inkompatibilitet med andet udstyr, osv.). Skaf dig af med kasseret udstyr for at undgå yderligere anvendelse.

Piktogrammer:

A. Levetid/begrænsen - **B. Mærkning** - **C. Tilladelige temperaturer** - **D. Sædvanlige forholdsregler** - **E. Rensning** - **F. Tørring** - **G. Opbevaring/transport** - **H. Vedligeholdelse** - **I. Ændringer/reparationer** (skal udføres af Petzl udtagten udskitfning af reservet) - **J. Spørgsmål/kontakt**

3-års garanti

Imod alle defekter i materialer og fremstilling. Garantien dækker ikke: normal siltage, oxidering, ændringer, udbedringer, forkert opbevaring, dårlig vedligeholdelse og anvendelser, som produktet ikke er bestemt til.

Advarselskilté

1. Situation med overhængende risiko, som kan føre til dødsfald eller alvorlige kvæstelser.
2. Potentiel faretsituation, som kan føre til mindre alvorlige kvæstelser.
3. Vigtig information om produktets funktion og ydeevne.
4. Inkompatibelt.

Sporbarhed og mærkning

a. Sporbarhed: datamatrix - b. Diameter - c. Individuelt nummer - d. Fremstillingsår - e. Fremstillingsmåned - f. Batchnummer - g. Individuel reference - h. Standarder - i. Læs brugsanvisning grundigt - j. Modelreference - k. Rebets retning - l. Akselreference

SE

Dessa instruktioner förklarar hur du använder din utrustning korrekt. Endast vissa tekniker och användningsområden är beskrivna.

Varningssymbolerna ger information om några potentiella risker relaterade till användning av utrustningen, det är möjligt att beskriva alla. Gå in på Petzl.com för uppdateringar och ytterligare information.

Du är själv ansvarig för att besakta varje varning och använda utrustningen korrekt. Felanvändning av denna utrustning skapar ytterligare faror. Kontakta Petzl om du är osäker på eller har svårt att förstå dessa instruktioner.

1. Användningsområden

Firningsdon för grottklättring.

EN 15151-2: 2012 typ 1. Firningsdon utan funktion för justerbar friktion.

Denna produkt får inte belastas över sin hållfasthetsgräns eller användas till ändamål den inte är avsedd för.

Ansvar

VARNING

Aktiviteter där denna typ av utrustning används är alltid riskfyllda. Du ansvarar själv för dina egna handlingar, beslut och din säkerhet.

Innan du använder denna utrustning måste du:

- Läsa och förstå samtliga användarinstruktioner.
- Få särskild övning i hur utrustningen ska användas.
- Lära känna utrustningens egenskaper och begränsningar.
- Förstå och godta befintliga risker.

Om dessa varningar ignoreras kan det medföra allvarliga skador eller dödsfall.

Denna produkt får endast användas av kompetenta och ansvarfulla personer eller av personer som övervakas av en kompetent och ansvarfull person.

Du ansvarar själv för dina egna handlingar, beslut och din säkerhet och är medveten om konsekvenserna av dessa. Använd inte produkten om du inte kan eller har möjlighet att ta detta ansvar eller denna risk, eller inte förstår någon av dessa instruktioner.

2. Utrustningens delar

(1) Rörig sidoplatta, (2) Säkerhetsgrind, (3) Fixerad sidoplatta, (4) Övre skiva, (5) Nedre skiva, (6) Axlar, (7) Hål för inkoppling, (8) Sprint.
Huvudsakliga material: aluminium, rostfritt stål, plast.

3. Inspektion, punkter att kontrollera

Petzl rekommenderar en grundlig inspektion minst en gång var 12:e månad. Följ anvisningar beskrivna på Petzl.com. Dokumentera resultaten i besiktningss formuläret för PPE.

Före varje användningstillfälle

Kontrollera att det inte finns några sprickor, deformationer, märken, slitage, rost på produkten (sidoplattor, skivor, infästningshålet). Kontrollera säkerhetsgrindens kondition och att den fungerar som den ska (fjäder, full stängning).

Reservdelar

Ersätt sliten övre eller nedre skiva med POULIE ALU D004BA00 som säljs separat.

Under användning

Det är viktigt att regelbundet övervaka produktens skick och dess förbindelsepunkter med andra delar i utrustningen. Se till att de olika delarna i utrustningen är korrekt sammansatta i förhållande till varandra.

Bromseffektivitet varierar beroende på repets skick och användarvillkor (diameter, halka, regn, is, smuts, osv.).

Innan användning med varje rep måste du bekanta dig med bromseffektiviteten.

4. Kompatibilitet

Kontrollera att denna produkt är kompatibel med andra delar i systemet för ditt användande (kompatibel = fungerar bra ihop).

Rep

SIMPLE borde endast användas med EN 1891 enkelrep i diameter 8,5 till 11 mm. Angivna repdiameter har tolerans upp till 0,2 mm. Repets diameter och egenskaper kan variera beroende på användning.

Experter kan använda SIMPLE på rep med diameter mindre än 8,5 mm, utanför EN 15151 certifieringens ramar med lämpliga försiktighetsåtgärder (repets inmatning i redskapet, extra friktion, etc.).

Karbiner

SIMPLE borde helst användas med FREINO Z för inkoppling till selen och extra friktion. Gör kompatibilitetstest för användning med varje karbin för inkoppling i selen och/eller extra friktion, speciellt kontrollera korrekt funktion av säkerhetsgrind.

5. Installera SIMPLE

Öppna röriga sidoplattan, installera FREINO Z genom att koppla in den i infästningshålet i fasta sidoplattan. Installera repet kring skivor i riktningen enligt ikonerna på redskapet. Stäng den röriga sidoplattan, se till att säkerhetsgrinden stängs helt. Klipp in repet i FREINO Zs bromssporre. Kontrollera att repet är rätt installerat varje gång det installeras.

Med bromskarbin:

Bromskarbinen måste vara kopplad till SIMPLEs karbin, inte till selen.

6. Nedfirning

Gradvis låt repet glida, håll alltid bromssidan av repet.

Varje nedfirning måste börja med repet som löper genom FREINO Zs bromssporre eller likvärdigt system för extra friktion.

Under nedfirning, om omständigheterna tillåter (onormal friktion pga smutsigt rep, användaren på klippan med liten lutning i laddat system) repet kan tas bort från FREINO Z.

Varning: med tunt eller halt rep om SIMPLE används utan FREINO Z eller bromskarbin, handdragning kan orsaka att firningsdon flippar, vilket kan sluta i att tappa kontrollen över nedfirningen helt.

7. Stanna med händerna fria

Släpp inte bromssidan av repet utan att knyta av redskapet.

8. Ytterligare information

Ifall redskapet förvaras länge eller äldras kan röriga delar (sidoplattor, säkerhetsgrinden) fastna.

När produkten inte längre ska användas:

VARNING: i extremfall kan produkten behöva kasseras efter ett enda användningstillfälle, beroende på hur och var den använts och vad den utsatts för (tuffa miljöer, hav, vassa kanter, extrema temperaturer, kemikalier, osv.).

Produkten måste kasseras när:

- Den har blivit utsatt för ett större fall eller kraftig belastning.
- Den inte klarar inspektionen. Du tvivlar på dess skick.
- Du inte helt och hållet känner till dess historia.
- När den blir omödem pga ändringar i lagsiftningen, nya standarder, ny teknik eller är inkompatibel med annan utrustning osv.

Förstör dessa produkter för att undvika framtida bruk.

Ikoner:

A. Obergrensad livslängd - B. Märkning - C. Godkända temperaturer - D. Försiktighetsåtgärder användning - E. Rengöring - F. Torkning - G. Förvaring/Transport - H. Underhåll - I. Ändringar/repairationer (ej tillätna utanför Petzls lokaler, undantaget reservdelar) - **J. Frågor/kontakt**

3 års garanti

Mot alla material- och tillverkningsfel. Undantag: normalt slitage, rost, modifiering eller ändringar, felaktig förvaring, dåligt underhåll, försurimighet eller felaktig användning.

Varningssymboler

1. Situation som påvisar en överhängande risk för allvarig skada eller dödsfall.
2. Exponering för möjlig risk för olycka eller skada.
3. Viktig information gällande produktens funktion eller prestation.
4. Inkompatibilitet av utrustning.

Spårbarhet och märkningar

a. Spårbarhet: datamatrix - b. Diamter - c. Serienummer - d. Tillverkningsår - e. Tillverkningsmånad - f. Batchnummer - g. Individuell identifiering - h. Standarder - i. Läs användarinstruktionen noga - j. Modellbeteckning - k. Repets riktning - l. Axel referens

FI

Nämä käyttöohjeet ohjeistavat, miten käyttää varusteita oikein. Vain jotkin tekniikat ja käyttötavat on esitelty.

Varoitusymbolit antavat tietoa joistain varusteiden käyttöön liittyvistä vaaroista, mutta on mahdollonta mainita niitä kaikkia. Tarkista päivitykset ja lisäiedot osoitteesta Petzl.com.

Olet itse vastuussa siitä, että huomioit varoitukset ja käytät varusteita oikein. Tämän varusteen väärinkäyttö lisää vaaratilanteiden mahdollisuutta. Ota yhteyttä Petzliin, jos olet epävarma tai jos et täysin näitä ohjeita.

1. Käyttötarkoitukset

Luolalaskautumisläite.

EN 15151-2: 2012 tyyppi 1. Laskautumislaitte ilman säädettävää kitkatointimtoa. Tätä tuotetta ei saa kuormittaa yli sen kestoikyyyn, eikä sitä saa käyttää mihinkään muuhun tarkoitukseen kuin siihen, mihin se on suunniteltu.

Vastuu

VAROITUS

Toiminta, jossa tätä varustetta käytetään, on luonteeltaan vaarallista. Olet vastuussa omista teoistasi, päätöksistäsi ja turvallisuudestasi.

Ennen tämän varusteen käyttämistä sinun pitää:

- Lukea ja ymmärtää kaikki käyttöohjeet.
- Hankkia käyttöä varten erikoiskoulutus.
- Tutustua sen käyttökelpoisuuteen ja rajoituksiin.
- Ymmärtää ja hyväksyä tähän liittyvät riskit.

Näiden varoitusten huomiotta jättäminen saattaa johtaa vakavaan loukkaantumiseen tai kuolemaan.

Tätä tuotetta saavat käyttää vain pätevät ja vastuulliset henkilöt tai henkilöt, jotka ovat pätevän ja vastuullisen henkilön välittömän valvonnan alaisia.

Olet vastuussa omista teoistasi, päätöksistäsi sekä turvallisuudestasi ja kannat vastuun tekojesi seurauksista. Jos et ole kykenevä tai oikeutettu ottamaan tätä vastuuta tai jos et ymmärrä täysin näitä ohjeita, älä käytä tätä varustetta.

2. Osaluettelo

(1) Liikkuva sivulevy, (2) Turvaportti, (3) Kiinteä sivulevy, (4) Yläväkipyörä, (5) Aläväkipyörä, (6) Akselit, (7) Kiinnitysreikä, (8) Tappi.
Päämateriaalit: alumiini, nuostumaton teräs, muovi.

3. Tarkastuskohteet

Petzl suosittelee, että perusteellinen tarkastus suoritetaan vähintään kerran 12 kuukaudessa. Noudata osoitteessa Petzl.com annettuja ohjeita. Kirjaa tulokset henkilösuojaimen tarkastuslomakkeeseen.

Ennen jokaista käyttöä

Varmista, että tuotteessa (sivulevyt, väkipyörät, kiinnitysreikä) ei ole halkeamia, vääntymiä, jälkiä, kulumia tai syöpymisiä. Tarkista turvaportin kunto ja varmista, että se toimii oikein (palautusjousi, täydellinen sulkeutuminen).

Varaosat

Korvaa kuluneet ylä- tai aläväkipyörät erikseen myytävällä POULIE ALU D004BA00:lla.

Käytön aikana

On tärkeää tarkastaa tuotteen kunto ja kiinnittyminen järjestelmän muihin osiin säännöllisin väliajoin. Varmista, että kaikki varusteet ovat oikeassa asennossa toisiinsa nähden.

Varoitus: jarrutesteho voi vahdella köyden kunnan ja käyttöolosuhteiden mukaan (halkaisija, liukkaus, kuluminen, likaisuus, sade, kosteus, jää tms.). Perehdy kunkin köyden jarrutestehoon aina ennen köyden käyttöä.

4. Yhteensopivuus

Varmista, että tuote on yhteensopiva muiden järjestelmäsi osien kanssa (yhteensopivuus = hyvä toimivuus yhdessä käytettynä).

Köydet

SIMPLEä tulee käyttää vain halkaisjaltaan 8,5-11 mm olevissa EN 1891 -vaatimusten mukaisissa köysissä.

Määritettyjen köysien halkaisijan toleranssi on 0,2 mm:iin saakka. Köyden halkaisija ja sen ominaisuudet voivat vaihdella käytön mukaan.

Asiantuntijat voivat käyttää SIMPLEä köysissä, jotka ovat halkaisjaltaan alle 8,5 mm ja jotka eivät ole EN 15151- vaatimusten mukaisia, jos tarvittavat varotoimenpiteet on tehty (laitteen köysikierto, lisäkitka...).

Sulkurenkaat

SIMPLEn kanssa tulee mieluiten käyttää FREINO Z -sulkurengasta sen kiinnittämiseksi valjaisiin ja lisäkitkaa varten. Tee yhteensopivuustesti, jos käytät jotain muuta sulkurengasta valjaisiin kiinnittämistä ja/tai lisäkitkaa varten. Tarkista etenkin, että turvaportti toimii oikein.

5. SIMPLEn asentaminen

Avaa liikkuva sivulevy ja asenna sitten FREINO Z pujottamalla se kiinteän sivulevyn kiinnitysreistästä. Aseta köysi väkipyörien ympärille laitteessa olevien kuvakkeiden osoittamaan suuntaan. Sulje liikkuva sivulevy ja varmista samalla, että portti sulkeutuu kokonaan. Kiinnitä köysi FREINO Z:n lisäkitkakoukkuun. Aina kun asennat köyden, varmista että se asetettu haluttuun suuntaan.

Jarruttava sulkurengas:

Jarruttavan sulkurenkaan on oltava kiinnitettynä SIMPLEn sulkurenkaaseen, ei valjaisiin.

6. Laskeutuminen

Liū'uta köyttä vähitellen pitäen aina kiinni köyden jarrutuspuolelta.

Köyden on liu'uttava FREINO Z:n lisäkitkakoukun tai vastaavan lisäkitkajärjestelmän läpi jokaisen laskeutumisen alussa.

Köysi voidaan poistaa FREINO Z:sta laskeutumisen aikana olosuhteiden sallissa (liikaantuneen köyden aiheuttama ylämääräinen kitka, käyttäjä on loivasti viettävällä kalliollla, järjestelmä on kevyesti kuormitettu tms.).

Varoitus: jos köysi on ohut tai liukas ja SIMPLE on käytössä ilman FREINO Z- tai jarruttavaa sulkurengasta, köyden vetäminen käsin saattaa aiheuttaa laskeutumislaitteen käännymissen ylösalasin, mikä voi johtaa täydelliseen laskeutumisen hallinnan menettämiseen.

7. Pysäyttäminen ilman käsiä

Älä päästä irti köyden jarrutuspuolelta sitomatta laitetta ensin kiinni.

8. Lisätietoa

Mikäli laite varastoidaan pitkäksi aikaa tai se pääsee ikääntymään, sen liikkuvat osat (sivulevyt, turvaportti) voivat juuttua paikoilleen.

Milloin varusteet poistetaan käytöstä:

VAROITUS: erikoistapauksissa saatat joutua poistamaan tuotteen käytöstä vain yhden ainoan käyttökerran jälkeen. Tämä riippuu käytön rasittavuudesta ja käyttöolosuhteista (ankarat olosuhteet, meriympäristö, terävät reunat, äärimmäiset lämpötilat, kemikaalit tms.).

Tuote on poistettava käytöstä, kun:

- Se on alitunut rajuille pudotukselle tai raskaalle kuormitukselle.
- Se ei läpäise tarkastusta. Sinulla on pienikin epäily sen luotettavuudesta.
- Et tunne sen käyttöhistoriaa täysin.
- Se vanhenee lainsäädännön, standardien, teknikoiden tms. muuttumisen vuoksi tai se ei enää ole yhteensopiva muiden varusteiden kanssa.

Tuuhoa käytöstä poistetut varusteet, jottei kukaan käytä niitä enää.

Ikonit:

A. Rajoittamaton käyttöikä - B. Merkinnät - C. Hyväksytyt käyttölämpötilat - D. Käytön varoitomet - E. Puhdistus - F. Kuivaaminen - G. Säilytys/kuljetus - H. Huolto - I. Muutokset/korjaukset (kielellä muiden kuin Petzlin toimesta, ei koske varosia) - **J. Kysymykset/yhteydenotto**

3 vuoden takuu

Kattaa kaikki materiaali- ja valmistusvial. Takuuseen eivät kuulu: normaali kuluminen, hapettuminen, varusteeseen tehdyt muutokset, virheellinen säilytys, huono ylläpito ja välinpitämättömyyden tai sellaisen käytön aiheuttamat vauriot, johon tuotetta ei ole suunniteltu.

Varoitussymbolit

1. Tilanne, jossa on vakava loukkaantumisen tai kuoleman vaara.
2. Onnettomuus-tai loukkaantumisaava.
3. Tärkeää tietoa tuotteesi toiminnasta tai suorituskyvystä.
4. Tuotteiden yhteensopimattomuus.

Jäljitettävyyys ja merkinnät

a. Jäljitettävyyys: tietomatrisi - b. Päänkehys - c. Sarjanumero - d. Valmistusvuosi - e. Valmistuskuukausi - f. Eränumero - g. Yksilöllinen tunnistin - h. Standardit - i. Lue käyttöohjeet huolellisesti - j. Mallin tunnistekoodi - k. Köyden suunta - l. Akselin tuotekoodi

NO

Denne bruksanvisningen forklarer hvordan du bruker utstyret på korrekt måte. Kun enkelte teknikker og bruksmetoder er beskrevet.

Advarselssymbolene gir informasjon om enkelte potensielle farer som er forbundet med bruk av utstyret, men det er umulig å beskrive alle potensielle farer. Oppdateringer og tilleggsinformasjon finner du på Petzl.com.

Du er selv ansvarlig for å forstå og ta hensyn til disse advarelsene, og for å bruke utstyret på korrekt måte. Feil bruk av utstyret vil medføre ytterligere risiko. Kontakt Petzl dersom du er i tvil, eller dersom du ikke forstår disse bruksanvisningene.

1. Budsomsråde

Nedfiringbrøms for grøtting.

EN 15151-2: 2012 type 1. Enhet for nedfiring uten funksjon for varierende friksjon.

Produktet må ikke brukes utover dets begrensninger eller i andre situasjoner som det ikke er beregnet for.

Ansvar

ADVARSEL

Aktiviteter som involverer bruk av dette produktet er farlige.

Du er selv ansvarlig for dine egne handlinger og avgjørelser og din egen sikkerhet.

For du tar i bruk utstyret, må du:

- Lese og forstå alle bruksanvisningene.
- Sørgе for å få spesifikk opplæring i hvordan produktet skal brukes.
- Gjøre deg kjent med produktet og tilegne deg kunnskap om dets muligheter og begrensninger.
- Forstå og akseptere risikoen i aktiviteter som involverer bruk av produktet.

Manglende respekt for bare ett av disse punktene kan medføre alvorlig personskade eller død.

Dette produktet skal kun brukes av kompetente og ansvarlige personer, eller under direkte tilsyn av en kompetent og ansvarlig person.

Du er selv ansvarlig for dine egne handlinger, avgjørelser og din egen sikkerhet, og du tar selv på deg ansvaret for dette. Dersom du ikke er i stand til å ta på deg dette ansvaret eller dersom du ikke forstår bruksanvisningene, skal du ikke bruke utstyret.

2. Liste over deler

(1) Beskyttende sideplate, (2) Stopper, (3) Fiksert sideplate, (4) Øvre trinsehjul, (5) Nedre trinsehjul, (6) Aksling, (7) Tilkoblingshull, (8) Pinnе. Hovedmaterialer: aluminium, rustfritt stål, plast.

3. Kontrollpunkter

Petzl anbefaler at det utføres en grundig kontroll minst én gang per år. Følg prosedyrene som er beskrevet på Petzl.com. Fyll inn resultatene fra inspeksjonen i et skjema for PVU.

For du bruker produktet

Kontroller at det ikke er sprekker, deformeringer, merker, slitasje eller korrosjon på produktet (sideplate, trinsehjul, tilkoblingshull). Kontroller tilstanden til sikkerhetsporten og påse at den fungerer som den skal (returfjær, fullstendig lukking).

Reserveredeler

Bytt ut slitte øvre eller nedre trinsehjul med **POULIE ALU D004BA00**, selges separat.

Hver gang produktet brukes

Det er viktig å jevnlig kontrollere at produktet fungerer som det skal og at produktets koblinger til andre elementer i systemet fungerer. Forsikre deg om at alle elementene er riktig posisjonert i forhold til hverandre.

Advarsel: Låseeffekten kan variere avhengig av tilstanden på tauet og forholdene der det brukes (diameter, fuktighet, slitasje, regn, is, jord osv.).

For du tar i bruk et nytt tau, må du gjøre deg kjent med hvilken bremseeffekt som oppnås.

4. Kompatibilitet

Kontrollér at produktet er kompatibelt med de andre elementene i systemet (kompatibelt = at produktet fungerer som det skal sammen med de andre elementene).

Tau

SIMPLE burde kun brukes på et enkelt EN 1891 tau med diameter 8,5 til 11 mm. Spesifiserte diametere på tau kan avvike med opptil 0,2 mm. Diameteren på tauet og dets egenskaper kan variere ut fra bruken.

Svært erfarne brukere kan benytte SIMPLE på tau tynnere enn 8,5 mm i diameter, utenfor rammene av EN 15151 sertifiseringen, når det utoves nødvendig aktsomhet (tau tredd i enheten, ekstra friksjon...).

Koblingsstykker

SIMPLE bor fortrinnsvis brukes sammen med FREINO Z for tilkobling til selen, og ekstra friksjon. Utfør en kompatibilitetstest dersom det benyttes andre karabinere for tilkobling til selen og/eller for ekstra friksjon. Sjekk spesielt funksjonen til stopperen.

5. Installering av SIMPLE

Åpne den bevegelige sideplaten, installer så FREINO Z ved å fore den gjennom tilkoblingshullet på den fikserte sideplaten. Legg tauet rundt trinsehjulet i retningens som merkingene på enheten viser. Lukk den bevegelige sideplaten og sørg for at stopperen er fullstendig lukket. Klipp tauet innom friksjonsporet på FREINO Z. Kontroller at tauet tilkobles ønsket vei hver gang.

Med karabiner for ekstra brems:

Karabineren for ekstra brems må kobles til karabineren på SIMPLE og ikke til selen.

6. Nedfiring

La tauet gradvis skli og hold alltid tauet i låseenden.

Enhver nedfiring må starte med at tauet går gjennom friksjonsporet på FREINO Z eller ved et tilsvarende system med ekstra friksjon.

Dersom forholdene tillater det ved nedfiring (ekstra friksjon med skitne tau, slakt terreng med lav belastning på systemet), kan tauet frigjøres fra FREINO Z.

Advarsel: Dersom SIMPLE brukes uten FREINO Z eller annen karabiner med ekstra friksjon og tauet er tynt eller vått, kan siden av tauet der det mates ut forårsake at nedfiringsbremsen snur seg. Dette kan føre til totalt tap av kontroll over nedfiringen.

7. Stoppe i en posisjon med hendene frie

Slipp aldri låsesiden av tauet uten at enheten bindes av.

8. Tilleggsinformasjon

Ved lengre tids lagring eller foreldelse av enheten kan de bevegelige delene (sideplater, stopper) låse seg.

Når skal utstyret kasseres:

ADVARSEL: Spesielle hendelser kan begrense produktets levetid til kun én gangs bruk. Eksempler på dette er eksponering for barskt klima, saltvann, skarpe kanter, ekstremer temperaturer, kjemiske produkter osv.

Et produkt må kasseres når:

- Det har tatt et kraftig fall eller stor belastning.
- Det blir ikke godkjent i kontroll. Du er i tvil om det er pålitelig.
- Du ikke kjenner produktets fullstendige historie.
- Det blir foreldet på grunn av utvikling og endring av lovtekster, standarder, bruksteknikker, og når det blir inkompatibelt med annet utstyr osv.

Destruer disse produktene for å hindre videre bruk.

Symboler:

A. Ubegrenset levetid - B. Merking - C. Temperaturbegrensninger - D. Forholdsregler for bruk - E. Rengjøring - F. Tøking - G. Oppbevaring/transport - H. Vedlikehold - I. Modifisering/reparasjoner (som ikke er godkjent av Petzl er forbudt. Bytting av utsiktbare deler er unntatt forbudet.) - **J. Sporsmål/kontakt oss**

3 års garanti

På alle materielle feil og fabrikkasjonfeil. Følgende dekkes ikke av garantien: normal slitasje, oksidering, endringer eller modifikasjoner, feil lagring, dårlig vedlikehold eller annen bruk enn det produktet er beregnet for.

Advarselssymboler

1. Situasjonen skaper overhengende fare for alvorlig skade eller død. 2. Eksponering for potensiell ulykke eller skade. 3. Viktig informasjon om produktets funksjon og virkemåte. 4. Utstyret er ikke kompatibel.

Sporbarhet og merking

a. Sporbarhet: identifikasjonsmåte - b. Diameter - c. Serienummer - d. Produksjonsår - e. Produksjonsmåned - f. Uniknummer - g. Kontrollorgan - h. Standarder - i. Les bruksanvisningen nøye - j. Modellidentifikasjon - k. Retningen på tauet - l. Referanse for aksling

PL

Niniejsza instrukcja przedstawia prawidłowy sposób używania waszego sprzętu. Zaprezentowane zostały niektóre techniki i sposoby użycia.

Symboly trójkiej czaszki ostrzegają przed niektórymi niebezpieczeństwami związanymi z użyciem waszego sprzętu, ale nie jest możliwe wymienienie wszystkich zagrożeń. Należy sprawdzać uaktualnienia instrukcji oraz dodatkowe informacje na Petzl.com.

Użytkownik ponosi odpowiedzialność za stosowanie się do każdego ostrzeżenia oraz do prawidłowego użycia swojego sprzętu. Każde złe użycie tego sprzętu będzie prowadziło do powstania dodatkowych zagrożeń. W razie wątpliwości lub trudności zrozumieniu instrukcji należy się skontaktować z Petzl.

1. Zastosowanie

Przyrząd zjazdowy do spelologii.

EN 15151-2: 2012 typ 1. Urządzenie do zjazdu bez funkcji regulacji tarcia.

Produkt nie może być poddawany obciążeniem przekraczającym jego wytrzymałość oraz stosowany do innych celów niż te, do których został przewidziany.

Odowiedzialność

UWAGA
Ważkie działania wymagające użycia tego produktu są z samej swej natury niebezpieczne.
Użytkownik ponosi odpowiedzialność za swoje działania, decyzje i bezpieczeństwo.

Przed użyciem produktu należy:

- Przeczytać i zrozumieć wszystkie instrukcje użytkowania.
- Zdobyć odpowiednie przeszkolenie dla prawidłowego użycia tego produktu.
- Zapoznać się z produktem, z jego parametrami i ograniczeniami.
- Zrozumieć i zaakceptować potencjalne niebezpieczeństwo.

Nieprzestrzeżenie lub zlekceważenie któregokolwiek z powyższych ostrzeżeń może prowadzić do poważnych uszkodzeń ciała lub do śmierci.

Produkt ten może być używany jedynie przez osoby kompetentne i odpowiedzialne lub pod bezpośrednią kontrolą takich osób.

Użytkownik ponosi odpowiedzialność za swoje działania, decyzje, bezpieczeństwo i odpowiada za konsekwencje. Jeżeli nie zamierza lub nie jest w stanie takiej odpowiedzialności i ryzyka podjąć, nie zrozumiał instrukcji użytkowania, nie powinien posługiwać się tym sprzętem.

2. Oznaczenia części

(1) Okładka ruchoma, (2) Zapadka, (3) Okładka nieruchoma, (4) Rolka górna, (5) Rolka dolna, (6) Osie, (7) Otwór do wpinania, (8) Nit.
Materiały podstawowe: aluminium, stal nierdzewna, plastik.

3. Kontrola, miejsca do sprawdzenia

Petzl zaleca przeprowadzanie dogłębnej kontroli przynajmniej raz na 12 miesięcy. Należy przestrzegać procedur opisanych na Petzl.com. Rezultaty kontroli należy zachować na karcie SOL.

Przed każdym użyciem

Sprawdź czy na produkcie nie ma szczelin, deformacji, śladów uderzeń, zużycia, korozji (okładki, rolki, otwór do wpinania). Sprawdź stan zapadki i jej prawidłowe działanie (sprężyna powrotna, całkowite zamknięcie).

Części zamienne

W razie zużycia rolki dolnej lub górnej można je zastąpić sprzedawaną osobno rolką **POULIE ALU D004BA00**.

Podczas użytkowania

Należy regularnie kontrolować stan produktu i jego połączenie z pozostałymi elementami systemu. Upewnnić się co do prawidłowej - względem siebie - pozycji elementów wyposażenia.

Uwaga: skuteczność hamowania może być uzależniona od stanu liny i warunków używania (średnica, śliskość, zużycie, zabrudzenie, wilgotność, lód itd).

Dla każdej używanej liny, należy zapoznać się z efektem hamowania, przed użyciem przyrządu.

4. Kompatybilność

Należy sprawdzić kompatybilność tego produktu z pozostałymi elementami systemu w określonym zastosowaniu (patrz właściwa dla produktu instrukcja).

Liny

Przyrząd SIMPLE może być używany wyłącznie na linie EN 1891, pojedynczej o średnicy 8,5 do 11 mm.

Podane średnicy lin mają tolerancję do 0,2 mm. Średnica liny i jej parametry mogą się różnić w zależności od użycia.

SIMPLE może być używany na linach o średnicy mniejszej niż 8,5 mm wyłącznie przez ekspertów, z odpowiednimi dodatkowymi środkami ostrożności (przebieg liny w przyrządzie, dodatkowe hamowanie itd). Takie zastosowanie wykracza poza określone w certyfikacji EN15151.

Łączniki

Przyrząd SIMPLE powinien być używany razem z karabinkiem FREINO Z do wpięcia do uprząży i dodatkowego hamowania. W razie użycia innego karabinka do wpinania należy przeprowadzić test kompatybilności, zwłaszcza w kwestii funkcjonowania zapadki.

5. Wpięcie przyrządu SIMPLE

Otworzyć okładkę ruchomą, następnie wpiąć FREINO Z do otworu do wpinania okładki nieruchomej. Złożyć linę wokół rolek zgodnie z kierunkiem wskazanym przez piktogramy na przyrządzie. Zamknąć okładkę ruchomą i sprawdzić czy zapadka jest całkowicie zamknięta. Przełożyć linę przez dodatkowy hamulec w FREINO Z. Podczas każdej instalacji sprawdź czy lina jest założona w pożądanym kierunku.

Z karabinkiem hamującym:

Karabinek hamujący musi być wpięty do przyrządu SIMPLE, nie do uprząży.

6. Zjazd

Przesuwać linę stopniowo, zawsze trzymać jej wolny koniec.

Każdy zjazd musi się zaczynać z liną przesuwająca się w dodatkowym hamulcu FREINO Z lub innym ekwiwalentnym systemie hamowania.

Podczas zjazdu, jeżeli pozwalają na to warunki (brudna lina, słabo się przesuwająca, użytkownik będący w kontakcie ze ścianą i obciążający system w nieznacznym stopniu itd), lina może być wypięta z FREINO Z.

Uwaga: podczas użycia przyrządu SIMPLE bez FREINO Z lub karabinka hamującego na cienkiej lub śliskiej linie, zbyt duży nacisk ręki na linę może doprowadzić do odwrócenia przyrządu i całkowitej utraty kontroli zjazdu.

7. Bezpieczna blokada zjazdu

Nie puszczać wolnego końca liny przed zablokowaniem przyrządu.

8. Dodatkowe informacje

W razie długiego przechowywania lub starzenia się produktu, elementu ruchome (okładki, krzywka, zapadka) mogą się zacierać.

Utylizacja:

UWAGA: w wyjątkowych okolicznościach może się zdarzyć, że jednorazowe użycie sprzętu spowoduje jego zniszczenie, np. kontakt z niebezpiecznymi substancjami chemicznymi, ekstremalnymi temperaturami, środowiskiem morskim, kontakt z ostrą krawędzią, duże obciążenia, poważne odpadnięcie itd.

Produkt musi zostać wycofany jeżeli:

- Zaliczył poważny upadek (lub obciążenie).
- Rezultat kontroli nie jest satysfakcjonujący. Istnieją jakiegokolwiek podejrzenia co do jego niezawodności.
- Nie jest znana pełna historia użytkowania.
- Jeśli jest przestarzały (rozwój prawny, normatywny lub niekompatybilność z innym wyposażeniem itd.).

Należy zniszczyć wycofane produkty, by uniknąć ich przypadkowego użycia.

Piktogramy:

A. Czas życia nielimitowany - B. Oznaczenia - C. Tolerowane temperatury - D. Środki ostrożności podczas użytkowania - E. Czyszczenie - F. Suszenie - G. Przechowywanie/transport - H. Konserwacja - I. Modyfikacje lub naprawy, wykonywane poza fabrykami Petzl, są zabronione (nie dotyczy części zamiennych) - J. Pytania/kontakt

Gwarancja 3 lata

Dotyczy wszelkich wał materiałowych i produkcyjnych. Gwarancji nie podlegają produkty: noszące cechy normalnego zużycia, zardzewiałe, przerabiane i modyfikowane, nieprawidłowo przechowywane, uszkodzone w wyniku wypadków, zaniedbań i zastosowań niezgodnych z przeznaczeniem.

Znaki ostrzegawcze

1. Sytuacja grożąca nieuchronnym ryzykiem poważnego obrażenia lub śmierci.
2. Narażenie na potencjalne ryzyko incydentu lub zranienia.
3. Ważna informacja na temat działania lub parametrów waszego produktu.
4. Niekompatybilność sprzętowa.

Identyfikacja i oznaczenia

a. Identyfikacja: datamatrix - b. Średnica - c. Numer indywidualny - d. Rok produkcji - e. Miesiąc produkcji - f. Numer partii - g. Identyfikator - h. Normy - i. Przeczytać uważnie instrukcję obsługi - j. Identyfikacja modelu - k. Kierunek przebiegu liny - l. Oznaczenia osi

本書では、製品の正しい使用方法を説明しています。技術や使用方法については、いくつかの例のみを掲載しています。製品の使用に関連する危険については、警告のマークが付いています。ただし、製品の使用に関連する危険の全てをここに網羅することはできません。最新の情報や、その他の補足情報等はPetzl.comで参照できますので、定期的に確認してください。警告および注意事項に留意し、製品を正しく使用する事は、ユーザーの責任です。本製品の誤った使用は危険を増加させます。疑問点や不明な点は(株)アルテリア (TEL 04-2968-3733)にご相談ください。

1.用途

ケイビング用下降器です。EN 15151-2:2012 タイプ 1 適合。ブレーキ調節機能を持たないディセンダーです。本製品の限界を超えるような使用をしないでください。また、本来の用途以外での使用はしないでください。

責任

警告
この製品を使用する活動には危険が伴います。
ユーザー各自が自身の行為、判断、および安全の確保についてその責任を負うこととします。

使用する前に必ず:

- 取扱説明書をよく読み、理解してください
- この製品を正しく使用するための適切な指導を受けてください
- この製品の機能とその限界について理解してください
- この製品を使用する活動に伴う危険について理解してください

これらの注意事項を無視または軽視すると、重度の傷害や死につながる場合があります。

この製品は使用方法を熟知していて責任能力のある人、あるいはそれらの人から目の届く範囲で直接指導を受けられるのみ使用してください。

ユーザー各自が自身の行為、判断、および安全の確保について責任を負い、またそれによって生じる結果についても責任を負うこととします。各自で責任がとれない場合や、その立場にない場合、また取扱説明書の内容を理解できない場合は、この製品を使用しないでください。

2.各部の名称

(1) 可動サイドプレート、(2) セーフティキャッチ、(3) 固定サイドプレート、(4) 上部シープ、(5) 下部シープ、(6) 軸、(7) アタッチメントホール、(8) ヒンジ
主な素材: アルミニウム合金、ステンレススチール、プラスチック

3.点検のポイント

ベツルは、少なくとも 12 ヶ月ごとに詳細点検を行うことをお勧めします。Petzl.com で説明されている方法に従って点検してください。結果は PPE 点検フォームに記録してください。

毎回、使用前に

製品に亀裂や変形、傷、磨耗、腐食がないことを確認してください(サイドプレート、シープ、アタッチメントホール)。セーフティキャッチの状態に問題がなく、正しく機能することを確認してください(スプリングの動き、セーフティキャッチが完全に閉まること)。

スペアパーツ

摩耗した上部または下部シープは、別売の POULIE ALU D004BA00 と交換してください。

使用中の注意点

この製品および併用する器具 (連結している場合は連結部を含む) に常に注意を払い、状態を確認してください。全ての構成器具が正しくセットされていることを確認してください。警告: ブレーキの効き具合は、ロープの状態と使用状況 (直径、滑りやすさ、磨耗、汚れ、雨、湿気、氷等) によって変わります。全てのロープにおいて、使用前にブレーキの効き具合に慣れておく必要があります。

4.適合性

この製品がシステムの中のその他の器具と併用できることを確認してください (併用できる = 相互の機能を妨げない)。

ロープ

SIMPLE は直径 8,5 mm ～ 11 mm の EN 1891 適合のシングルロープとのみ併用可能です。ロープの直径の公称値は最大で 0,2 mm の公差があります。ロープの直径およびその特徴は、使用状況によって変化します。エキスパートユーザーは、適切な予防策 (器具にロープを通す、補助ブレーキの追加等) を講じた上で、EN 15151 の規格外の条件で、SIMPLE を直径 8,5 mm 以下のロープと併用することが可能です。

コネクタ

SIMPLE には、ハーネスへの連結および追加のブレーキ用に FREINO Z を併用することを推奨します。ハーネスへの連結および追加のブレーキ用に他のカラビナを使用する場合は、特にセーフティキャッチが適切に機能することを確認するためのテストを行ってください。

5.SIMPLEの取り付け

可動サイドプレートを開け、固定サイドプレートのアタッチメントホールに FREINO Z を取り付けてください。器具に描かれているアイコンの方向に従って、ロープをシープの周りにセットします。可動サイドプレートを閉じ、セーフティキャッチが完全に閉まっていることを確認してください。FREINO Z のブレーキングスパーにロープを通してください。ロープをセットした時は毎回、ロープの向きを確認してください。

ブレーキ用カラビナとの併用:

ブレーキ用カラビナはハーネスではなく、SIMPLE のカラビナと連結する必要があります。

6.下降

末端側のロープを握ったまま、ゆっくりとロープを流してください。

必ず FREINO Z のブレーキングスパーまたは同様の補助ブレーキシステムにロープを通してから下降を始めてください。

下降中、条件によっては (ロープが汚れ滑りが悪い、傾斜が緩い) ためシステムへの荷重が軽い等)、FREINO Z からロープを取り外すことが可能です。

警告: 細いまたは滑りやすいロープを使用して SIMPLE に FREINO Z またはブレーキ用カラビナを取り付けずに使用した場合、ロープを引く手により下降器が反転し、下降のコントロールを完全に失う恐れがあります。

7.両手を放して停止する方法

タイオフしていない状態では、末端側のロープから手を離さないでください。

8.補足情報

長期間保管していた場合や器具が古くなった場合は、可動部分 (サイドプレート、セーフティキャッチ) が動かなくなるおそれがあります。

廃棄基準:

警告: 極めて異例な状況においては、1 回の使用で損傷が生じ、その後使用不可能になる場合があります (劣悪な使用環境、海に近い環境での使用、鋭利な角との接触、極端な高 / 低温下での使用や保管、化学薬品との接触等)。

以下のいずれかに該当する製品は以後使用しないでください:
- 大きな墜落を止めた、あるいは非常に大きな荷重がかかった - 点検において使用不可と判断された。製品の状態に疑問がある

- 完全な使用履歴が分からない
- 該当する規格や法律の変更、新しい技術の発達、また他の器具との併用に適さない等の理由で、使用には適さないと判断された
このような製品は、以後使用されることを避けるため廃棄してください。

アイコン:

A.耐用年数 (特に設けていません) - B.マーキング - C.使用温度 - D.使用上の注意 - E.クリーニング - F.乾燥 - G.保管 / 持ち運び - H.メンテナンス - I.改造 / 修理 (パーツの交換を除き、ベツルの施設外での製品の改造および修理を禁じます) - J.問い合わせ

3年保証

原材料および製造過程における全ての欠陥に対して適用されます。以下の場合は保証の対象外とします: 通常の磨耗や傷、酸化、改造や変更、不適切な保管方法、メンテナンスの不足、事故または過失による損傷、不適切または誤った使用方法による故障。

警告のマーク

1.重傷または死につながるおそれがあります。2.事故や怪我につながる危険性があります。3.製品の機能や性能に関する重要な情報です。4.してはいけない内容です。

トレーサビリティとマーキング

a.トレーサビリティ: データマトリクスコード - b.直径 - c.個別番号 - d.製造年 - e.製造月 - f.ロット番号 - g.個体識別番号 - h.規格 - i.取扱説明書をよく読んでください - j.モデル名 - k.ロープの方向 - l.軸のマーキング

CZ

Tyto pokyny vysvětlují, jak správně používat vaše vybavení. Popsány jsou pouze některé techniky a způsoby použití.

Variující symboly upozorňují na některá potenciální nebezpečí spojená s použitím vašeho vybavení, ale není možné uvést všechny případy. Navštivte Petzl.com a sledujte aktualizace a doplňkové informace.

Váš odpovědnost je věnovat pozornost každému upozornění a používat vaše vybavení správným způsobem. Nesprávné použití tohoto vybavení zvýší nebezpečí. Máte-li jakékoli pochybnosti nebo obtíže s porozuměním návodu, kontaktujte firmu Petzl.

1. Rozsah použití

Slanovací brzdá pro speleologii.

EN 15151-2: 2012 typ 1. Brzdící prostředek bez funkce proměnlivého tření.

Zatížení tohoto výrobku nesmí překročit uvedenou hodnotu pevnosti, výrobek nesmí být používán jiným způsobem, než pro který je určen.

Zodpovědnost

UPOZORNĚNÍ
Cinnoty zahrnující používání tohoto výrobku jsou z podstaty nebezpečné. Za své jednání, rozhodování a bezpečnost zodpovídáte sami.

Před používáním tohoto výrobku je nutné:

- Přečíst si a prostudovat celý návod k použití.
- Nacvičit správné používání výrobku.
- Seznámit se s možnostmi výrobku a s omezeními jeho použití.
- Pochopit a přijmout rizika spojená s jeho používáním.

Opomenutí či porušení některého z těchto pravidel může vést k vážnému poranění nebo smrti.

Tento výrobek smí používat pouze odborně způsobilá a odpovědné osoby, nebo osoby pod přímým vedením a dohledem těchto osob.

Za své činy, rozhodnutí a bezpečnost zodpovídáte sami a stejně jste si vědomi možných následků. Jestliže nejste schopni, nebo nejste v pozici tuto zodpovědnost přijmout, nebo pokud nerozumíte jakékoli z těchto instrukcí, výrobek nepoužívejte.

2. Popis částí

(1) Pohyblivá bočnice, (2) Bezpečnostní západka, (3) Pevná bočnice, (4) Horní kotouč, (5) Dolní kotouč, (6) Čepy, (7) Připojovací otvor, (8) Kolík.

Používané materiály: slitina hliníku, nerezová ocel, plast.

3. Prohlídka, kontrolní body

Petzl doporučuje provádět podrobné prohlídky nejméně jedenkrát každých 12 měsíců. Postupujte dle kroků uvedených na Petzl.com. Výsledky prohlídek zaznamenávejte ve formuláři pro prohlídky OOP.

Před každým použitím

Zkontrolujte absence jakýchkoliv prasklin, deformací, vrypů, opotřebení, koroze na produktu (bočnice, kotouče, připojovací otvor). Zkontrolujte stav bezpečnostní západky a její správnou funkci (vratná pružina, úplné uzavření).

Náhradní díly

Jakkoli opotřebený horní, nebo dolní kotouč, nahraďte kotoučem POULIE ALU D004BA00, který se prodává zvlášť.

Během používání

Je důležité pravidelně kontrolovat stav výrobku a jeho spojení s ostatními prvky systému. Vždy se přesvědčte, jsou-li všechny součásti systému navzájem ve správné poloze.

Upozornění: brzdící účinek se mění v závislosti na stavu lana a podmínkách použití (průměr, hladkost, opotřebení, nečistoty, déšť, vlhkost, led...).

U každého lana se musíte před použitím seznámit s brzdícím účinkem pomůcky.

4. Slučitelnost

Ověřte si slučitelnost tohoto výrobku s ostatními prvky vašeho systému při daném použití (slučitelnost = dobrá součinnost).

Lana

Prostředek SIMPLE smí být použit na jednom prameni lana EN 1891 o průměru 8,5 až 11 mm.

Uvedené průměry lan mají toleranci do 0,2 mm. Průměr lana a jeho vlastnosti se mohou lišit v závislosti na způsobu použití.

Specialisté smí používat SIMPLE na lanech o průměru menším než 8,5 mm, mimo oblast platnosti certifikace EN 15151, s odpovídajícími bezpečnostními opatřeními (lano propletené zařízením, přídavné tření...).

Spojky

Brzdící prostředek SIMPLE by měl být přednostně používán se spojkou FREINO Z pro připojení k postroji a přídavné tření. V případě použití jiné spojky pro připojení k postroji a/nebo pro přídavné tření, vproveďte zkoušku slučitelnosti a obzvlášť zkontrolujte funkci bezpečnostní západky.

5. Instalace brzdícího prostředku SIMPLE

Otevřete pohyblivou bočnici a provětřením otvorem v pevné bočnici připojte spojkou FREINO Z. Lana zvolte podél kotoučů dle piktogramů známých na produktu. Uzavřete pohyblivou bočnici a zkontrolujte úplné uzavření bezpečnostní západky. Lana zvolte za třetí hrot spojky FREINO Z. Při každém založení lana ověřte, že je založeno požadovaným způsobem.

Použití přídavné brzdící karabiny:

Přídavná brzdící karabina musí být připojena do karabiny prostředku SIMPLE, ne k postroji.

6. Slanění

Plynule nechte lana prokluzovat; neustále držte volný konec lana v ruce.

Každé slanění musí být zahájeno s lanem procházejícím třecím hrotem FREINO Z, nebo podobným přídavným třecím systémem.

V průběhu slanění, pokud to podmínky dovolí (zvýšené tření v důsledku znečištěného lana, užívatel na šikmém svahu s málo zatíženým systémem...), lze lano vyjmout z třecího hrotu FREINO Z.

Upozornění: v případě použití tenkého nebo kluzkého lana, pokud je SIMPLE používán bez spojky FREINO Z nebo přídavné brzdící karabiny, může ruka tahající za lano způsobit přetočení prostředku, což může vést k úplné ztrátě kontroly slanění.

7. Zastavení a uvolnění rukou

Nepouštějte volný konec lana bez uváznutí zajišťovacího uzlu na prostředku.

8. Doplňkové informace

V případě dlouhodobého uskladnění, nebo stárnutí výrobku, mohou pohyblivé části (bočnice, bezpečnostní západka) zatuhnout.

Kdy vaše vybavení vyřadit:

UPOZORNĚNÍ: některé výjimečné situace mohou způsobit okamžitě vyřazení výrobku již po prvním použití, to závisí na druhu, intenzitě a prostředí ve kterém je výrobek používán (znečištěné prostředí, mořské prostředí, ostré hrany, vysoké teploty, chemikálie, atd.).

Výrobek musí být vyřazen pokud:

- Byl vystaven těžkému pádu nebo velkému zatížení.
- Neprojde periodickou prohlídkou. Máte jakékoli pochybnosti o jeho spolehlivosti.
- Neznáte jeho úplnou historii používání.
- Se stane zastaralým vzhledem k legislativě, normám, technikám nebo slučitelnosti s ostatním vybavením, atd.
Takový produkt znehodnotte, abyste zamezili jeho dalšímu použití.

Piktogramy:

A. Neomezená životnost - B. Označení - C. Povolené teploty - D. Bezpečnostní opatření - E. Čištění - F. Sušení - G. Skladování/transport - H. Údržba - I. Úprava/opravy (zakazány mimo provozovny Petzl, kromě výměny náhradních dílů) - J. Dotazy/kontakt

3 roky záruka

Na vadý materiál a vady vzniklé ve výrobě. Nevztahuje se na vady vzniklé: běžným opotřebením a roztržením, oxidací, úpravami nebo opravami, nesprávným skladováním, nedostatečnou údržbou, nedbalostí, nesprávným použitím.

Varovné symboly

1. Situace představující bezprostřední riziko vážného poranění nebo smrti. 2. Vystavení potenciálnímu riziku úrazu nebo poranění. 3. Důležité informace týkající se fungování nebo chování vašeho výrobku. 4. Neslučitelnost vybavení.

Sledovatelnost a značení

a. Sledovatelnost: datamatrix - b. Průměr - c. Výrobní číslo - d. Rok výroby - e. Měsíc výroby - f. Sériové číslo - g. Individuální kontrola - h. Normy - i. Pozorně čtěte návod k použití - j. Identifikace typu - k. Směr lana - l. Popis čepu

V teh navodilih je razloženo, kako pravilno uporabljati svojo opremo. Opisane so samo nekatere tehnike in načini uporabe.

Opozorilni simboli vase opozarjajo o nekaterih možnih nevarnostih, ki so povezane z uporabo vaše opreme, vendar je nemogoče opisati vse. Za posodobitve in dodatne informacije preverjajte Petzl.com.

Odgovorni ste za upoštevanje vsakega opozorila in pravilno uporabo vaše opreme. Kakršna koli napočna uporaba te opreme pomeni dodatne nevarnosti. Če imate kakršna koli dvom ali težave z razumevanjem teh navodil, se obrnite na Petzl.

1. Področja uporabe

Jamarska vrva zavora.

EN 15151-2: 2012 tip 1. Priprava za spuščanje brez funkcije spremenljivega trenja. Teга izdelka ne smete uporabljati preko njegovih zmogljivosti ali za kateri koli drug namen, kot je zasnovan.

Odgovornost

OPOZORILO

Aktivnosti, pri katerih uporabljate ta izdelek, so same po sebi nevarne. Sami ste odgovorni za svoja dejanja, odločitve in varnost.

Pred uporabo tega izdelka morate:

- prebrati in razumeti navodila za uporabo v celoti;
- ustrezno se usposobiti za njegovo uporabo;
- spoznati se z možnostmi in omejitvami izdelka;
- razumeti in sprejeti za uporabo izdelka povezano tveganje.

Neupoštevanje katerega koli od teh opozoril lahko povzroči resno poškodbo ali smrt.

Izdelek lahko uporabljajo le pristojne in odgovorne osebe ali tisti, ki so pod neposredno in vizualno kontrolo pristojne in odgovorne osebe. Odgovorni ste za svoja dejanja, odločitve in varnost in prevzimate njihove posledice. Če niste pripravljeni ali se ne čutite sposobne prevzeti odgovornosti ali ne razumete katerega od teh navodil, ne uporabljajte tega izdelka.

2. Poimenovanje delov

(1) premična stranica, (2) varnostna vratca, (3) nepremična stranica, (4) zgornje kolesce, (5) spodnje kolesce, (6) osi, (7) odprtina za pritrjevanje, (8) zatič Glavni materiali: aluminij, nerjaveče jeklo, plastika.

3. Preverjanje, točke preverjanja

Petzl priporoča podrobno preverjanje vsaj vsakih 12 mesecev. Sledite postopkom, ki so opisani na Petzl.com. Rezultate preverjanja vpišite v vaš obrazec pregleda OVO.

Pred vsako uporabo

Preverite, da na izdelku ni razpok, deformacij, prask, obrabe, korozije (stranici, osi, kolesca, odprtine za pritrjevanje). Preverite stanje varnostnih vritic in se prepričajte, da pravilno delujejo (povratna vzmet, zapiranj do konca).

Rezervni deli

Vsako obrabljeno zgornje ali spodnje kolesce zamenjajte s POULIE ALU D004BA00, ki se prodaja ločeno.

Med uporabo

Pomembno je, da redno preverjate stanje izdelka in njegovo povezavo z drugo opremo v sistemu. Zagotovite, da so različni kosi opreme med seboj pravilno namešeni.

Opozorilo: zavora učinkovitost je odvisna od stanja vrvi in pogojev uporabe (premer, drsenje, obraba, umazanja, dež, vlaga, led,...).

Pri vsaki vrvi se morate pred uporabo seznaniti z učinkovitostjo zavrivanja.

4. Skladnost

Preverite skladnost tega izdelka z ostalimi elementi sistema, ki jih uporabljate (skladnost = dobro vzajemno delovanje).

Vrvi

SIMPLE lahko uporabljate samo na enem pramenu EN 1891 vrvi premera od 8,5 do 11 mm.

Določeni premeri vrvi imajo toleranco do 0,2 mm. Premer vrvi in njegove značilnosti se lahko razlikujejo glede na uporabo.

Izvrjeni lahko uporabljajo SIMPLE na vrvi s premerom manjšim od 8,5 mm, zunaj področja uporabe certifikata EN 15151, z ustreznimi previdnostnimi ukrepi (navljanje vrvi v napravi, dodatno trenje,...).

Vezni člani

SIMPLE uporabljajte po možnosti s FREINO Z za pritrrditev na pas in dodatno trenje. Opravite preskus združljivosti s katero koli drugo vponko za pritrrditev pasu in/ali za dodatno trenje, zlasti preverite pravilno delovanje varnostnih vritic.

5. Namestitve zavore SIMPLE

Odprite premično stranico, nato namestite vponko FREINO Z tako, da jo vstavite v odprtino za pritrjevanje na nepremični stranici. Namestite vrv okoli koles v smeri, kot je prikazano na oznakah na pripravi. Zaprite premično stranico in se prepričajte, da so se varnostna vratca popolnoma zaprla. Vrv vpnite na razdelek za trenje na FREINO Z. Pri vsaki namestitvi vrvi preverite, da je nameščena na zeleni način.

Z vponko za zavrivanje:

Zapunka za zavrivanje mora biti vpeta v vponko na zavori SIMPLE, ne na pas.

6. Spust

Postopoma spuščajte vrv; vedno držite konec vrvi, s katerim zavirate.

Vsak spust morate začeti tako, da vrv teče skozi razdelek za dodatno trenje na FREINO Z ali ekvivalentnim sistemom za dodatno trenje.

Med spuščanjem, če to dopuščajo razmere (prekomerno trenje zaradi umazane vrvi, uporabnik na skalnem robu majhnega kota z rahlo obremenjenim sistemom ...), lahko vrv odstranite s FREINO Z.

Opozorilo:pri tanki ali spolzki vrvi in ob uporabi zavore SIMPLE brez FREINO Z ali zavrilne vponke, lahko ročno vlečenje vrvi povzroči obračanje zavore, kar lahko povzroči popolno izgubo nadzora nad spustom.

7. Prekinitev spuščanja s prostimi rokami

Ne spustite vrvi, s katero zavirate, ne da bi pripravo privezali.

8. Dodatne informacije

V primeru daljšega shranjevanja ali staranja naprave se lahko gibljivi deli (stranici, varnostna vratca) zablokirajo.

Kdaj umakniti izdelek iz uporabe:

POZOR: Izjemen dogodek je lahko razlog, da morate izdelek umakniti iz uporabe po samo enkratni uporabi, odvisno od tipa in intenzivnosti uporabe in okolja uporabe (groba okolja, morsko okolje, ostrni robovi, ekstremne temperature, kemikalije...).

Izdelek morate umakniti iz uporabe ko:

- je utrpel večji padec (ali preobremenitev);
- ni preстал preverjanja oz. imate kakršn koli dvom v njegovo zanesljivost;
- ne poznate njegove celotne zgodovine uporabe;
- ko je izdelek zastarel zaradi sprememb v zakonodaji, standardih, tehniki oz. neskladn z drugo opremo...

Da bi preprečili nadaljnjo uporabo, te izdelke uničite.

Ikone:

A. Neomejena življenjska doba - B. Oznake - C. Sprejemljive temperature - D. Varnostna opozorila za uporabo - E. Čiščenje - F. Sušenje - G. Shranjevanje/transport - H. Vzdrževanje - I. Pribrede/popravila (Izven Petzlovih delavnic so prepovedana. Izjema so rezervni deli) - J. Vprašanja/kontakt

3-letna garancija

Za katere koli napake v materialu ali izdelavi. Izjeme: normalna obraba in izraba, oksidacija, predelave ali pribrede, neprimerno skladiščenje, slabo vzdrževanje, poškodbe nastale zaradi nepazljivosti ali pri uporabi, za katero izdelek ni namenjen oz. ni primeren.

Opozorilni simboli

1. Situacija, ki predstavlja neposredno nevarnost za resne poškodbe ali smrt. 2. Izpostavljenost možnim tveganjem za nastanek nesreče ali poškodbe. 3. Pomembne informacije o delovanju ali zmogljivostih vašega izdelka. 4. Nezdružljivost opreme.

Sledljivost in oznake

a. Sledljivost: matrica s podatki - b. Premer - c. Serjska številka - d. Leto izdelave - e. Mesc izdelave - f. Številka serije - g. Individualna označba - h. Standardi - i. Natančno preberite navodila za uporabo - j. Oznaka modela - k. Smer vrvi - l. Oznaka osi

HU

Jelen használati utasításban arról olvashat, hogyan használja felszerelését. Nem mutatunk be minden használati módot és technikát.

Az eszköz használatával kapcsolatos egyes veszélyekről az ábrák tájékoztatnak, de lehetetlen lenne valamennyi helytelen használati módot ismertetni. A termékek legújabb használati módokról és az ezzel kapcsolatos aktuális kiegészítő információkról tájékozódjon a Petzl.com internetes honlapon.

Az új információkat tartalmazó értesítések elővasásáért, betartásáért és a felszerelés helyes használatáért mindenki maga felelős. Az eszköz helytelen használata további veszélyek forrása lehet. Ha jelen információk megértésével kapcsolatban kétsége vagy nehézsége támad, forduljon a Petzl-hez bízalomal.

1. Felhasználási terület

Barlangász ereszkedőeszköz. EN 15151-2: 2012 1-es típus. Biztosító- és ereszkedőeszköz a fékerőt szabályozó funkció nélkül.

A terméket tilos a megadott szakfősztársádságánál nagyobb terhelésnek kitenni vagy más, a megadott felhasználási területeken kívüli célra használni.

Felőlösség

FIGYELEM

A termék használata közben végzett tevékenységek természetükből adódóan veszélyesek. Mindenki maga felelős a saját tevékenységéért, döntéseieért és biztonságáért.

A termék használata előtt okvetlenül szükséges, hogy a felhasználó: EN 15151-2: 2012 1-es típus. Biztosító- és ereszkedőeszköz a fékerőt szabályozó funkció nélkül. - Elovassa és megértse a termékhez mellékelt valamennyi használati utasítást. - Arra jogsúllt személyről megfelelő oktatást kapjon. - Alaposan megismerje a terméket, annak előnyeit és korlátait. - Tudatában legyen a termék használatával kapcsolatos kockázatoknak, és elfogadjja azokat.

A fenti figyelmeztetések bármelyikének be nem tartása súlyos balesetet vagy halál okozhat.

A terméket csakis képzett és hozzáértő személyek használhatják, vagy a felhasználóknak legyenne folyamatosan képzett és hozzáértő személyek felügyelete alatt.

Mindenki maga felelős a saját tevékenységéért, döntéseieért és biztonságáért és maga viseli a lehetséges következményeket. Ha Ön nincs abban a helyzetben, hogy ezt a felelősséget vállalja vagy ha nem értette meg tökéletesen jelen használati utasítást, kérjük, ne használja a terméket.

2. Részek megnevezése

(1) Nyitható oldalrész, (2) Rugós nyitónyelv, (3) Fix oldalrész, (4) Felső csigakerék, (5) Alsó csigakerék, (6) Tengelyek, (7) Csatlakozónyílás, (8) Szegecs. Fő alpanyagok: alumínium, rozsdamentes acél, műanyag.

3. Ellenőrzés, megvizsgálándó részek

A Petzl javasolja a termékek alapos felülvizsgálatát legalább 12 havonta. Tartsa be a Petzl.com honlapon ismertetett használati módokat. A felülvizsgálat eredményét az EVE nyilvántartólapján kell rögzíteni.

Minden egyes használatbavétel előtt

Ellenőrizze, nem láthatók-e a terméken (az oldalrészeken, csigakereken, csatlakozónyíláson) repedések, deformációk, karcolások, az elhasználódás vagy korrozio jelei. Ellenőrizze a nyitónyelv állapotát és működőképességét (visszahúzórugó, tökéletes zárás).

Pótalkatrészek

Az alsó vagy felső csigakerék elhasználódás esetén a külön rendelhető POULIE ALU D004BA00 pótalkatrésszel cserélhető.

A használat során

Az eszköz állapotát és csatlakoztatását a rendszer többi eleméhez rendszeresen ellenőrizni kell. Győződjön meg arról, hogy a használt eszközök egymáshoz képest jól helyezkednek el.

Figyelem: a blokkolás minősége a kötél állapotától (átmérő, csúszósság, elhasználódás, szennyeződés, eső, nedvesség, jég stb.) és a használat körülményeitől függően változhat.

Használat előtt minden kötélben próbálják ki az eszközt és tesztelje a fékerőt.

4. Kompatibilitás

Vizsgálja meg, hogy az eszköz Kompatibilis-e a használt rendszer többi elemével (kompatibilitás = az eszközök jó együttműködése).

Kötelek

A SIMPLE kizárólag EN 1891szabványnak megfelelő, 8,5 - 11 mm átmérőjű egézőkötelekkel használható.

A köteleken feltüntetett átmérő- adatok +/- 0,2 mm tűréshatáron belül térhetnek el a valóságtól. A kötél átmérője és jellemzői a használatától függően változhatnak. A SIMPLE-t tapasztalt felhasználók megfelelő övintézkedések megtétele mellett (a kötél befűzése az eszközbe, fékerő növelése stb.) az EN 15151 szabvány hatáskörén kívül, 8,5 mm átmérő alatti kötélel is használhatják.

Összekötőelemek

A SIMPLE-t lehetőleg FREINO Z-vel együtt kell használni a beülőhöz való csatlakoztatásra és a fékerő növelésére. Bármilyen más karabinert használ a beülőhöz való csatlakoztatásra és/vagy a fékerő növelésére, véggezz e a kompatibilitás vizsgálatát, különös tekintettel a rugós nyitónyelvre.

5. A SIMPLE csatlakoztatása

Nyissa ki a nyitható oldalrészt, majd akassza a FREINO Z-t a fix oldalrész csatlakozónyílásba. Helyezze a csigakerekek közé a kötelet az eszközön található piktogrammok által jelölt irányok betartásával. Zárja a nyitható oldalrészt, ügyelve a nyitónyelv tökéletes záródására. Vegesse át a kötelet a FREINO Z fékézőrészen. Minden kötélel helyezésénél ellenőrizze, hogy a kötél a megfelelő irányban van befűzve.

Fékezőkarabinerrel:

A fékezőkarabinert mindig a SIMPLE karabineréhez, és ne a beülőhöz csatlakoztassa.

6. Ereszkedés

Engedje át folyamatosan a kötelet az eszközön, a szabad kötélszálat mindig szilárdan tartsa kézben.

Minden ereszkedés megkezdésénél akassza a kötelet a FREINO Z fékézőrészebe vagy a fékerőt azonos mértékben megnövelő rendszerbe.

Ereszkedés közben, ha a körülmények megengedik (a szennyezett kötél nehezen fut az eszközben, a felhasználó ki tud támasztani és alig terheli a rendszert stb.), a kötelet ki szabad venni a FREINO Z-ből.

Figyelem: a SIMPLE-t vékony vagy csúszós kötélel FREINO Z vagy más fékezőkarabiner nélkül használva megtörténhet, hogy a kötelet húzó kezeknek erőhatása az ereszkedőeszköz megfordul és az ereszkedés teljesen kontrollálhatatlanná válik.

7. Megállás elengedett kezekkel

A fékezőoldali kötélszálat soha ne engedje el, míg nem biztosította („bikázta”) le az eszközt.

8. Kiegészítő információk

Hosszantartó tárolás vagy az eszköz öregedése esetén a mozgó elemek (oldalrészek, rugós nyitónyelv) működőképteleen válhatnak.

Leselejtés:

FIGYELEM: adott esetben bizonyos körülményektől (a használat intenzitásától, a használat környezeti feltételeitől: maró vagy vegyi anyagok, tengervíz jelenlététől, éleken való felkötvéstől, extrém hőmérsékleti viszonyoktól stb.) függően a termék élettartama akár egyetlen használatra korlátozódhat.

- A terméket le kell selejteni, ha: - Nagy esés vagy erőhatás érte. - A termék felülvizsgálatának eredménye nem kielégítő. Ha a használat biztonságosságát illetően bármilyen kétely merül fel. - Nem ismeri pontosan a termék előzetes használatának körülményeit. - Használatla elavult (jogsabályok, szabványok, technikák változása vagy az újabb felszerelésekkel való kompatibilitás hiánya stb. miatt).
- A leselejtezett terméket semmisítse meg, hogy azt a későbbiekben se lehessen használni.

Jelmagyarázat:

A. Korlátlan élettartam - B. Jelölés - C. Használat hőmérséklete - D. Övintézkedések - E. Tisztítás - F. Szárítás - G. Tárolás/szállítás - H. Karbantartás - I. Módosítások/javítások (Petzl pótalkatrészek kivételével csak a gyártó szakszervezében engedélyezett) - **J. Kérdések/kapcsolat**

3 év garancia

Minden gyártási vagy anyaghibára. A garancia nem vonatkozik a következőkre: normális elhasználódás, módosítások vagy háziálgos javítások, helytelen tárolás, hanyagság, nem rendeltetészerű használat.

Veszélyt jelző piktogrammok

1. Súlyos vagy halálos sérülés kockázatával járó, veszélyes szituáció. 2. Váratlan esemény vagy sérülés valós veszélye. 3. Fontos információ a termék működéséről vagy használatáról. 4. Nem kompatibilis felszerelés.

Nyomon követhetőség és jelölés

a. Nyomon követhetőség: kód - b. Átmérő - c. Egyedi azonosítószám - d. Gyártás éve - e. Gyártás hónapja - f. Tételszám - g. Egyedi azonosító - h. Szabványok - i. Olvassa el figyelmesen ezt a tájékoztatót - j. Modell azonosítója - k. A kötél iránya - l. Tengelyek azonosítója

RU

Эта инструкция показывает, как правильно использовать ваше снаряжение. Данная инструкция по эксплуатации представляет только некоторые правильные способы и техники использования вашего снаряжения. Предупредительные знаки информируют вас только о некоторых потенциальных рисках, связанных с использованием вашего снаряжения. Инструкция не описывает все возможные риски. Регулярно проверяйте сайт Petzl.com, там вы найдете последние версии данного документа и дополнительную информацию. Лично вы несете ответственность за соблюдение всех мер предосторожности и за правильное использование своего снаряжения. Неправильное использование данного снаряжения может привести к возникновению дополнительных рисков. В случае возникновения каких-либо сомнений или трудностей обращайтесь в компанию Petzl.

1. Область применения

Спусковое устройство для спелеологии. EN 15151-2:2012 тип 1. Устройство для спуска без функции регулировки торможения веревки. Данное изделие не должно подвергаться нагрузке, превышающей предел его прочности, и использоваться в ситуациях, для которых оно не предназначено.

Ответственность

ВНИМАНИЕ

Деятельность, связанная с использованием данного снаряжения, опасна по своей природе. Лично вы несете ответственность за свои действия, решения и безопасность.

Перед использованием данного снаряжения вы должны:

- Прочитать и понять все инструкции по эксплуатации.
- Пройти специальную подготовку по применению данного снаряжения.
- Ознакомиться с потенциальными возможностями вашего снаряжения и ограничениями по его применению.
- Осознать и принять возможные риски, связанные с использованием этого снаряжения.

Игнорирование любого из этих предупреждений может привести к серьезным травмам и даже к смерти.

Это изделие может использоваться только лицами, прошедшими специальную подготовку, или под непосредственным контролем компетентного лица. Лично вы несете ответственность за свои действия, решения и безопасность, и только вы отвечаете за последствия этих действий. Если вы неспособны взять на себя ответственность за использование данного снаряжения или если вы не поняли инструкции по эксплуатации, не используйте данное снаряжение.

2. Составные части

(1) Подвижная пластина, (2) Защелка, (3) Фиксированная пластина, (4) Верхний ролик, (5) Нижний ролик, (6) Оси, (7) Присоединительное отверстие, (8) Закlepка.

Основные материалы: алюминий, нержавеющей сталь, пластик.

3. Осмотр изделия

Petzl рекомендует проводить плановый осмотр снаряжения как минимум каждые 12 месяцев. При плановом осмотре следуйте рекомендациям на сайте Petzl.com. Запишите результаты осмотра в инспекционную форму СИЗ.

Перед каждым использованием

Убедитесь в отсутствии трещин, деформаций, отметин, следов износа и коррозии (на пластинках, роликах и присоединительном отверстии). Убедитесь, что защелка находится в хорошем состоянии и правильно функционирует (возвратная пружина работает эффективно, производимое полное закрытие).

Запасные части

В случае износа нижнего или верхнего ролика замените их POULIE ALU D004BA00 (продаются отдельно).

Во время использования

Важно регулярно проверять состояние снаряжения и его присоединение к другим элементам системы. Убедитесь, что все элементы снаряжения правильно расположены друг относительно друга.

Внимание: Эффективность блокировки может меняться в зависимости от состояния веревки (диаметра, износа, прокислявания, загрязнения и т.д.) и условий использования (влажности, обледенения и т.д.).

До начала использования снаряжения оцените торможение для каждой веревки.

4. Совместимость

Проверьте совместимость этого снаряжения с другими элементами системы в контексте вашей задачи (совместимость означает хорошее, эффективное взаимодействие).

Веревки

SIMPLE должен использоваться только с одинарными веревками ГОСТ Р EN 1891 диаметром от 8,5 до 11 мм. Номинальный диаметр веревки имеет допуск 0,2 мм. Диаметр и характеристики веревки могут варьироваться в зависимости от условий использования.

Опытные пользователи могут применять SIMPLE с веревками диаметром менее 8,5 мм вне рамок стандарта ГОСТ Р EN 15151. При этом следует принимать необходимые меры предосторожности (проход веревки через устройство, использование дополнительного торможения и т.д.).

Соединительные элементы

Для присоединения SIMPLE к беседке и увеличения трения предпочтительно использовать FREINO Z. Проведите тест на совместимость при использовании любого другого присоединительного и/или тормозного карабина. Обратите особое внимание на правильное функционирование защелки.

5. Установка SIMPLE

Откройте мобильную пластину, установите FREINO Z, вщелкнув его в присоединительное отверстие подвижной пластины. Установите веревку вокруг роликов так, как показано на рисунках, размещенных на устройстве. Закройте подвижную пластину и убедитесь в полном закрытии защелки. Пропустите веревку через тормозную шпору FREINO Z. При каждой установке убедитесь в том, что веревка установлена в правильном направлении.

С карабином для увеличения трения:

Карабин для увеличения трения должен быть присоединен к карабину, на котором расположен SIMPLE, а не к беседке.

6. Спуск

Давайте веревке скользить в устройстве, при этом всегда придерживайте тормозной конец веревки.

Любой спуск должен начинаться с веревкой, пропущенной через тормозную шпору FREINO Z или другое подобное устройство для увеличения трения.

В ходе спуска, если это позволяют условия использования (грязная веревка плохо скользит в устройстве, пользователь опирается на скальную породу и слабо нагружает систему, и т.д.), веревка может быть выщелкнута из FREINO Z.

Внимание: при использовании SIMPLE с тонкой или скользкой веревкой и без FREINO Z или другого карабина для увеличения трения, усилие, которое оказывается рукой на веревку, может привести к перевороту спускового устройства и полной потере контроля над спуском.

7. Остановка с освобождением рук

Не отпускайте тормозной конец веревки до того, как вы заблокируете спусковое устройство узлом.

8. Дополнительная информация

В случае старения или длительного хранения устройства его подвижные элементы (пластины, защелка) могут закисляться.

Выборка снаряжения:

ВНИМАНИЕ: особые обстоятельства могут вызвать уменьшение срока службы изделия, вплоть до однократного применения; например: способ и интенсивность использования, воздействие окружающей среды, воздействие морской среды, работа с агрессивными химическими веществами, экстремальные температуры, контакт с острыми гранями и т.д.

Немедленно выбраковывайте любое снаряжение, если:

- Оно подвергалось падению, сильному рывку или большой нагрузке.
- Оно не удовлетворило требованиям при осмотре. У вас есть сомнения в его надежности.
- Вы не знаете полную историю его эксплуатации.

- Когда оно устарело и более не соответствует новым стандартам, законам, технике или несовместимо с другим снаряжением, и т.д.

Чтобы избежать дальнейшего использования выбракованного снаряжения, его следует уничтожить.

Рисунки:

A. Срок службы неограничен - B. Маркировка - C. Допустимый температурный режим - D. Меры предосторожности - E. Чистка - F. Сушка - G. Хранение/транспортировка - H. Обслуживание - I. Модификация/ремонт (запрещены вне мастерских Petzl, за исключением заменяемых частей) - J. Вопросы/контакты

Гарантия 3 года

От любых дефектов материала и производственных дефектов. Гарантия не распространяется на следующие случаи: нормальный износ, окисление, изменение конструкции или передача изделия, неправильное хранение и плохой уход, повреждения, вызванные небрежным отношением к изделию, а также использование изделия не по назначению.

Предупредительные знаки

1. Ситуация, представляющая неизбежный риск получения серьезных травм или ведущая к смерти. 2. Ситуация, представляющая риск возникновения несчастного случая или получения травм. 3. Важная информация о работе или о характеристиках вашего снаряжения. 4. Техническая несовместимость.

Проектируемость и маркировка продукции

A. Проектируемость: матрица данных - b. Диаметр - c. Серийный номер - d. Год изготовления - e. Месяц изготовления - f. Номер партии - g. Индивидуальный номер изделия - h. Нормы - i. Внимательно читайте инструкцию по эксплуатации - j. Идентификация модели - k. Направление веревки - l. Код оеы

CN

Эта инструкция будет Вам объяснять, как правильно использовать Ваше снаряжение. Здесь только описаны основные принципы и методы использования. Данное снаряжение предназначено для использования только теми людьми, которые прошли специальную подготовку и имеют достаточный опыт использования подобного снаряжения. Вы несете ответственность за свое поведение и за соблюдение всех мер предосторожности. Если вы не понимаете инструкции по использованию снаряжения, не используйте его.

Эта инструкция не описывает все возможные риски. Регулярно проверяйте сайт Petzl.com, там вы найдете последние версии данного документа и дополнительную информацию. Лично вы несете ответственность за соблюдение всех мер предосторожности и за правильное использование своего снаряжения. Неправильное использование данного снаряжения может привести к возникновению дополнительных рисков. В случае возникновения каких-либо сомнений или трудностей обращайтесь в компанию Petzl.

Перед использованием данного снаряжения вы должны:

- Прочитать и понять все инструкции по эксплуатации.
- Пройти специальную подготовку по применению данного снаряжения.
- Ознакомиться с потенциальными возможностями вашего снаряжения и ограничениями по его применению.
- Осознать и принять возможные риски, связанные с использованием этого снаряжения.

Игнорирование любого из этих предупреждений может привести к серьезным травмам и даже к смерти.

Это изделие может использоваться только лицами, прошедшими специальную подготовку, или под непосредственным контролем компетентного лица. Лично вы несете ответственность за свои действия, решения и безопасность, и только вы отвечаете за последствия этих действий. Если вы неспособны взять на себя ответственность за использование данного снаряжения или если вы не поняли инструкции по эксплуатации, не используйте данное снаряжение.

1.应用范围

探洞用下降器。EN 15151-2:2012 1类。无调节摩擦功能的下降设备。

使用该产品时，不可超出其负荷限制，也不可用于设计之外的用途。

责任

凡涉及使用此装备的活动都具有一定危险性。

您应对个人的行动、决定和安全负责。

在使用此装备前，您必须：

- 阅读并理解全部使用指南。
- 针对其正确使用方法，进行特定训练。
- 熟悉您的装备，了解其性能及使用限制。
- 理解并接受所涉及到的危险。

一旦忽视上述任何一条警告，将有可能造成严重伤害甚至死亡。

该产品必须由有能力且负责任的人来使用，或在有能力且负责任的人，直接目视监督下使用。

您应对个人的行动、决定和安全负责并承担后果。如果您无法承担相关责任或无法完全理解本使用说明，那么不要使用此装备。

2.部件名称

(1) 移动侧板，(2) 安全闸门，(3) 固定侧板，(4) 上槽轮，(5) 下槽轮，(6) 轮轴，(7) 连接孔，(8) 固定杆。主要材料：铝、不锈钢、塑料。

3.检测、检查要点

Petzl建议至少每12个月深入检查一次。请根据Petzl.com网站上描述的操作方式进行检查。将结果记录在您的PPE检查表格中。

每次使用前

检查产品上没有裂纹、变形、划痕、磨损或腐蚀（侧板、槽轮、连接孔）。检查闸门的状况及其运行情况（回弹是否正常、是否能完全关闭）。

配件

如上槽轮或下槽轮磨损，请用单独销售的POULIE ALU D004BA00槽轮更换。

每次使用时

经常检查产品状况及其与系统内其他设备的连接状况，是至关重要的。确保系统内所有设备均互相正确连接。

注意：制动效果与绳索状态和使用条件有关（直径、滑动性、磨损、脏物、雨水、潮湿、冰冻等）。

在使用前，需熟悉每条绳索的制动效果。

4.兼容性

验证该产品在操作时与其他组件的兼容性（兼容性=良好的功能互动）。

绳索

SIMPLE只能使用符合EN 1891标准的直径为8.5至11毫米的单绳。

绳索的直径与标示直径可能会有最多0.2毫米的差别。绳索的直径及其特性可因用途不同而不同。

在EN 15151标准之外，专业人士可以将SIMPLE用于直径小于8.5毫米的绳索，但必须采取恰当的预防措施（将绳索穿入设备、增加摩擦等）。

锁扣

SIMPLE最好与FREINO Z共同使用连接安全带，并增加摩擦。如果使用另一个锁扣连接安全带和/或增加摩擦，需要进行兼容性测试，尤其需要检测闸门位置的开关情况。

5.安装SIMPLE

打开移动侧板，将FREINO Z穿入固定侧板的连接孔。按照设备上的图示，将绳索沿着正确的方向安装在槽轮上。关闭移动侧板，确保闸门完全关闭。将绳索穿过FREINO Z的制动鞘。每次安装时，确保绳索安装方向正确。

使用摩擦锁扣时：

摩擦锁扣必须与SIMPLE的锁扣相连接，而不是与安全带连接。

6.下降

让绳索逐渐滑动，始终拉住制动端绳索。

下降必须从FREINO Z制动鞘或另一个类似的增加摩擦系统内的绳索端开始。

下降期间，如果条件允许（绳索很脏难以滑动，或使用者在低角度的岩壁上，绳索受力较小时），绳索可以从FREINO Z中取出。

注意：如果使用细绳或光滑的绳索，如果SIMPLE没有与FREINO Z或摩擦锁扣配合使用，用手拉绳索可能引起下降器翻转并完全失去对下降的控制。

7.放开双手悬停

在打上坠结前，不要放开制动端绳索。

8.附加信息

如果设备长期使用或老化，活动的部件（侧板、闸门）可能会卡住。

淘汰您的装备：

警告：一次意外事故可能导致产品在首次使用后即被淘汰，这取决于使用方式及强度、使用环境（严酷的环境、海洋环境、尖锐边缘、极限温度、化学产品等）。

何时需要淘汰您的装备：

- 经历过严重冲坠或负荷。
- 无法通过产品检测。您对其安全性产生怀疑。
- 您不清楚产品的全部使用历史。
- 因为法律、标准、技术或与其它装备不兼容等问题而不得不淘汰。

销毁这些产品以防将来误用。

图标：

A.无限制的寿命 - B.标志 - C.使用温度范围 - D.使用注意 - E.清洁 - F.干燥 - G.存放/运输 - H.维护 - I.改装/修理（不能在Petzl以外的地方修理，除了更换零件） - J.问题/联络

3年质保

针对材料或生产上的缺陷。例外：正常的磨损、氧化、自行改装或改良、不正确存放、欠佳的保养、使用疏忽或用于非该产品设计之用途。

警告标志

1.表示有即刻产生严重伤害或死亡风险的情况。2.表示有潜在的意外或伤害风险。3.表示产品在功能或性能方面的重要信息。4.表示装备的不兼容性。

可追溯性及标示

a.追踪：信息 - b.直径 - c.序列号 - d.生产年份 - e.生产月份 - f.序列号 - g.独立身份识别号 - h.标准 - i.仔细阅读说明书 - j.型号识别 - k.绳索的方向 - l.轮轴参数

BG

В тази листовка е обяснено как правилно да използвате средството. Представени са само някои методи и начини на употреба. Предупредителни надписи ви информират за потенциални рискове, свързани с употребата на средствата, но не е възможно да бъдат описани всички. Следете редовно актуализацията и допълнителната информация на страницата Petzl.com.
Вие носите отговорност за спазването на всяко предупреждение и за правилното използване на средството. Всяко неправилно действие при използване на средството ще доведе до допълнителен риск. Съвържете се с Petzl, ако имате съмнения или затруднения да разберете нещо.

1. Предназначение

Десандъор (устройство за спускане) за спелеология.
EN 15151-2: 2012 тип 1. Устройство за спускане на рапел без функция за регулиране на триенето.
Този продукт не трябва да се използва извън неговите възможностите или в ситуация, за която не е предназначен.

Отговорност

ВНИМАНИЕ
Дейностите, изискващи употребата на това средство, по принцип са опасни.
Вие носите отговорност за вашите действия, решения и за вашата безопасност.

Преди да започнете да употребявате това средство, трябва:
- Да прочетете и разберете всички инструкции за употреба.
- Да научите специфичните за средството начини на употреба.
- Да се усъвършенствате в работа със средството, да познавате качествата и възможностите му.
- Да разберете и осъзнаете съществуващия риск.

Неспазването дори на едно от тези предупреждения може да доведе до тежки, дори смъртоносни травми.

Този продукт трябва да се използва или от компетентни и добре осведомени лица, или работещит с него трябва да бъде под непосредствен зрителиен контрол на такова лице.
Вие носите отговорност за вашите действия, решения и за вашата безопасност и вие ще поемете последиците. Ако не сте в състояние да поемете тази отговорност или не сте разбрали добре указанията за употреба, не използвайте това средство.

2. Номерация на елементите

(1) Подвижна страна, (2) Ключалка, (3) Неподвижна страна, (4) Горна ролка, (5) Долна ролка, (6) Ос, (7) Отвор за закачане, (8) Нит.
Състав: алуминий, нерждаема стомана, пластика.

3. Контрол, начин на проверка

Petzl препоръчва задълбочена проверка най-малко веднъж на 12 месеца. Спазвайте указанията за проверка, посочени на Petzl.com. Запазете резултатите в паспорта на вашето ЛПС.

Преди всяка употреба

Внимавайте за пукнатини, деформации, белези, износване, корозия върху продукта (страните, ролките, зоната около отвора). Проверете състоянието на ключалката и правилното ѝ функциониране (пружината за връщане на ключалката, пълното затваряне).

Резервни части

Ако горната или долната ролки са износени, сменете ги с ролка POULIE ALU D004B00, която се продава като резервна част.

По време на употреба

Важно е да следите редовно за състоянието на продукта и връзката му с останалите средства от системата. Уверете се, че отделните средства са правилно разположени едно спрямо друго.
Внимание: степенна на протриване може да варира в зависимост от състоянието на въжето и условията на употреба (диаметър на въжето, гъвкавост, износване, замърсяване, дъжд, влага, лед...).
Преди да започнете да използвате уреда с дадено въже, трябва да проверите какво е спиращото действие на уреда.

4. Съвместимост

Проверете съвместимостта на този продукт с останалите елементи от системата при вашия начин на приложение (съвместимост = правилно функциониране на елементите).

Въжета

Устройството SIMPLE трябва да се използва само с единични въжета, сертифицирани съгласно EN 1891 и с диаметър от 8,5 до 11 mm.

Спазването от производителите диаметър на въжетата може да е неточен до 0,2 mm. Диаметърът на дадено въже и неговите характеристики могат да варират в зависимост от начина на използване.

Десандъор SIMPLE може да се използва с въжета с диаметър по-малък от 8,5 mm извън обхвата на сертификацията по EN 15151 само от експерти и с необходимите предпазни мерки (поставяне на въжето в уреда, добавяне на допълнително триене...).

Карabinieri

Силно препоръчително е десандъорът SIMPLE да се закача към седалката чрез карабинер FREINO Z с допълнително протриване. Направете тест за съвместимостта всеки път, когато ще използвате друг карабинер за закачане към седалката и/или друг допълнителен карабинер, особено що се отнася до функционирането на ключалката.

5. Поставяне на SIMPLE

Отворете подвижната страна, после поставете карабинер FREINO Z, като го включите през отвора на неподвижната страна. Поставете въжето около ролките, спазвайки посоката, посочена с пиктограми, гравирани върху уреда. Затворете подвижната страна и проверете дали ключалката е напълно затворена. Прекрайте въжето през протриващото ухо на FREINO Z. Всеки път, когато поставяте въжето в уреда, проверявайте дали е в правилната посока.

С допълнителен карабинер за по-голямо триене:

Допълнителния карабинер трябва да бъде закачен към карабинера, който е включен в десандъор SIMPLE, а не директно към седалката.

6. Спускане

Отпускате постепенно въже през уреда, като държите винаги свободния край на въжето.

Всяко спускане трябва да става като прекратите въжето през ухото за допълнително триене на карабинер FREINO Z или друга еквивалентна система за протриване на въжето.

По време на спускане, ако условията позволяват (въжето върви лошо, защото е замърсено, ползвателят има опора в скалата и натоварва малко системата...), въжето може да се извади от ухото на FREINO Z.

Внимание: с ново или хлъзгаво въже, ако използвате SIMPLE без карабинер FREINO Z или допълнителен карабинер, при опъване на свободния край на въжето десандъорът може да се завърти и да изгубите напълно контрол над спускането.

7. Фиксиране с освобождаване на ръцете

Не пускайте свободния край на въжето, ако не сте фиксирали въжето през уреда.

8. Допълнителна информация

Вследствие на продължително съхраняване на продукта без използване или отстаряване на средството подвижните елементи (страна, ключалка) може да стържат.

Бракуване на продукта:

ВНИМАНИЕ: някое извънредно събитие може да доведе до бракуване на даден продукт само след еднократно използване (в зависимост от вида и интензивността на употребата, средата, в която се ползва: агресивна среда, морска среда, остри ръбове, екстремни температури, химически вещества...).

Един продукт трябва да се бракува, когато:

- Понесъл е значителен удар или натоварване.
- Резултатът от проверката на продукта е незадоволителен. Смяняате се в неговата надеждност.
- Нямате информация как е бил използван преди това.

- Той е морално остарял (поради промяна в законодателството, стандартите, методите на използване, несъвместимост с останалите средства...).

Унищожете тези продукти, за да не се употребяват повече.

Пиктограми:

A. Неограничен срок на годност - **В. Маркировка** - **С. Разрешена температура** - **D. Предупреждения при употреба** - **Е. Почистяване** - **F. Сушене** - **G. Съхранение/транспорт** - **H. Поддръжка** - **I. Модификация/ремонти** (забранени са извън сервизите на Petzl, изключение само за резервни части) - **J. Възпроси/контакт**

Гаранционен срок 3 години

Отнася се до всякакви дефекти в материалите или при производството.
Гаранцията не важи при: нормално износване, окисидация, модификации или ремонти, лошо съхранение, лошо поддръжане, употреба на продукта не по предназначение.

Предупредителни знаци

1. Ситуация с неизбежен риск от тежко нараняване или фатален изход.
2. Ситуация с опасност от възможен инцидент или нараняване.
3. Важна информация относно начина на функциониране или спецификацията на продукта.
4. Несъвместимост на средствата.

Контрол и маркировка

а. Контрол: основни данни - b. Диаметър - с. Индивидуален номер - d. Година на производство - e. Месец на производство - f. Номер на партика - g. Индивидуална идентификация - h. Стандарти - i. Прочетете внимателно техническите указания - j. Идентификация на модела - k. Посока на въжето - l. Референция на осите

KR

Бен 설명서는 장비를 정확하게 사용하는 방법을 설명한다. 특정 기술 및 사용 방법만을 소개한다.

사용자의 장비 사용과 관련된 잠재적인 위험에 대한 정보를 전달하나 모든 것을 설명하는 것은 불가능하다. 최신 정보 및 추가 정보는 Petzl.com을 확인한다.

각각의 경고 내용 확인 및 정확한 장비 사용은 사용자에게 책임이 있다. 장비의 오용은 추가적인 위험을 야기할 수 있다. 본 설명서를 이해하는데 어려운 점이나 의문점이 있다면 (주) 안나푸르나로 연락한다.

1. 적용 분야

동굴 탐험용 하강기.

EN 15151-2: 2012 유형 1. 다양한 마찰 기능이 없는 레펠 장비.
본 제품은 자체 강도 이상으로 힘을 가해서는 절대 안되며 제작 용도 이외의 다른 목적으로 사용되어서는 안 된다.

책임

주의사항
이 장비의 사용과 관련된 활동은 위험성이 내재되어 있다.
자신의 행동이나 결정, 그리고 안전에 대한 책임은 사용자에게 있다.

이 장비를 사용하기 전에, 반드시 알아야 할 사항:
- 사용에 관한 모든 설명서를 읽고 이해하기.
- 장비의 적절한 사용을 위한 구체적인 훈련 받기.
- 장비의 사용법과 사용 한도에 대해 숙지하고 친숙해지기.
- 관련된 위험을 이해하고 숙지하기.

이런 경고를 유념하지 않으면 심각한 부상이나 사망을 초래할 수 있다.

본 장비는 전문가와 책임질 수 있는 사람만이 사용할 수 있고, 전문가에 의해 직접적으로 눈으로 볼 수 있는 통솔 아래 사용되어야 한다.

행동이나 결정, 그리고 안전에 대한 책임은 사용자에게 있으며 결과물에 대해 예측할 수 있어야 한다. 모든 위험을 책임질 능력이 없거나 그런 위치에 있지 않다면, 그리고 사용 설명서를 충분히 이해하지 못했다면 본 장비를 사용하지 않는다.

2. 부분 명칭

(1) 움직이는 측면 판, (2) 안전 게이트, (3) 고정된 측면 판, (4) 상단 도르래 바퀴, (5) 하단 도르래 바퀴, (6) 축, (7) 연결 구멍, (8) 핀.

주요 재질: 알루미늄, 스테인리스 스틸, 플라스틱.

3. 검사 및 확인사항

Petzl은 적어도 일년에 한번 이상의 정밀 검사를 실시할 것을 권장한다. 웹사이트 Petzl.com에 설명된 절차를 따른다. PPE 검사 양식에 검사결과를 기록한다.

매번 사용 전

제품 (측면 판, 도르래 바퀴, 연결 구멍)에 균열, 변형, 표시, 마모, 부식이 없는지 확인한다. 안전 게이트의 상태를 점검하고 올바르게 작동하는지 확인한다 (리턴 스프링이 잘 작동하며 완전히 닫히는지 체크).

여분 부품

마모된 상단 또는 하단 도르래 바퀴는 별도로 판매되는 POULIE ALU D004BA00 으로 교체한다.

제품 사용 도중

제품의 상태와 장비에 연결된 다른 장비와의 연결 부분을 정기적으로 검사하는 것이 매우 중요하다. 장비에 연결된 모든 제품들이 잘 연결되어 정확한 위치에 놓여 있는지 확인한다.

경고: 제품 효과는 로프의 상태와 사용 환경 (직경, 미끄러움, 마모, 먼지, 비, 습도, 얼음 등)에 따라 달라질 수 있다.

사용하기 전, 각 로프에 대한 제품 효과를 반드시 숙지해야 한다.

4. 호환성

본 제품이 사용 시 다른 장비 및 시스템과 호환되는지 확인한다 (호환이 된다 = 순기능적 상호작용).

로프

SIMPLE은 8.5 - 11mm EN 1891 로프의 단일 가닥에서만 사용해야한다.

특정한 로프 직경은 최대 0.2 mm의 오차를 허용한다. 로프의 직경과 그 특성은 사용법에 따라 다를 수 있다. 전문가들은 EN 15151 인증 범위 밖인 직경 8.5mm 미만의 로프에 적절한 예방 조치를 취하면서 SIMPLE을 사용할 수 있다. (장비 내 로프 스트레드, 추가 마찰 등).

연결 장비

SIMPLE은 안전벨트에 부착하고 추가 마찰을 위해 FREINO Z와 함께 사용하는 것이 바람직하다. 안전벨트 연결 및/또는 추가 마찰을 위해 다른 카라비너를 사용하는 경우, 특히 안전 게이트의 적절한 기능을 점검 할 경우 호환성 테스트를 수행한다.

5. SIMPLE 설치하기

움직이는 측면 판을 열고 고정된 측면 판의 연결 구멍을 통과시켜 FREINO Z를 설치한다. 장비에 표기된 아이콘이 나타내는 방향으로 바퀴 주변에 로프를 설치한다. 움직이는 측면 판을 닫고 안전 게이트가 완전히 닫혔는지 확인한다. FREINO Z의 마찰 스파에 로프를 장착한다. 로프가 설치될 때마다, 로프가 원하는 방향으로 잡기는지 확인한다.

제품 카라비너와 함께 사용 시:

제품 카라비너는 안전벨트가 아닌 반드시 SIMPLE의 카라비너에 연결되어야 한다.

6. 하강

점차적으로 로프를 미끄러지게 하고, 항상 제품-축 로프를 잡는다.

모든 하강은 반드시 FREINO Z의 마찰 스파 또는 이와 동등한 추가 마찰 시스템을 통과하는 로프와 함께 시작해야한다.

하강 중에, 다음 조건이 발생할 경우 (더러운 로프로 인한 과도한 마찰, 시스템이 가법게 장착된 낮은 각도의 바위에 있는 사용자), FREINO Z로부터 로프를 제거 할 수 있다.

경고: 얇고 미끄러운 로프를 사용하여 SIMPLE을 FREINO Z 또는 제품 카라비너 없이 사용하면, 로프를 당기는 손이 하강기를 뒤집어 하강을 완전히 제어할 수 없게 한다.

7. 양손이 자유로운 상태로 중단하기

장비를 유지 않고 제품 축 로프를 놓지 않는다.

8. 추가 정보

장비의 장시간 보관 또는 장비 노화의 경우, 움직이는 부품 (측면 판, 안전 게이트)은 작동이 잘 안될 수 있다.

장비 피기 시험:

경고: 제품의 시험명은 제품의 형태, 사용 강도 및 사용 환경에 따라 단 한번의 사용으로도 줄어들 수도 있다 (거친 환경, 고습 환경, 날카로운 모서리, 극한의 온도, 화학 제품 등).

다음과 같은 상태에서는 제품 사용을 중단한다:
- 심한 충격이나 하중을 받은 적이 있는 경우.
- 검사에 통과하지 못한 경우. 장비의 보전 상태가 의심되는 경우.
- 장비에 대한 기록을 전혀 모를 경우.
- 적용 규정, 기준, 기술의 변화 또는 다른 장비와 호환되지 않는 경우 등.
이러한 장비가 다시 사용되는 일이 없도록 폐기한다.

제품 참조:

A. 제품 수명: 무제한 - **B. 마킹** - **C. 허용 온도** - **D. 사용 주의사항** - **E. 세척** - **F. 건조** - **G. 보관/운반** - **H. 제품 관리** - **I. 수리/수선** (폐출 시설 외부에서는 부품 교체를 제외한 수리 금지) - **J. 문의사항/연락**

3 년간 보증

원자재 또는 제조상의 결함에 대해 3년간의 보증 기간을 갖는다. 제외: 일반적인 마모 및 찢김, 산화, 제품 변형 및 개조, 부적절한 보관, 올바르게 않은 유지 관리, 사용자 부주의, 제작 용도 이외의 사용 등.

경고 사항

1. 심각한 부상 또는 사망의 갑작스런 위험이 존재하는 상황.
2. 사고 또는 부상의 잠재적인 위험에 노출.
3. 사용자의 장비의 성능 및 작업 수행에 대한 중요한 정보.
4. 장비 비호환성.

추적 가능성과 제품 부호

a. 추적 가능성: 데이터 매트릭스 - b. 직경 - c. 일련 번호 - d. 제조 년도 - e. 제조월 - f. 배치 번호 - g. 개별 식별 번호 - h. 기준 - i. 사용 설명서를 주의깊게 읽는다 - j. 모델 식별 - k. 로프의 방향 - l. 축 참조

คู่มือการใช้งานนี้ อธิบายให้ทราบถึงวิธีการใช้อุปกรณ์อย่างถูกต้อง ได้รับความข้อมูลทางเทคนิคและการใช้งานบางอย่าง เครื่องหมายคำเตือนให้คุณทราบถึงอันตรายบางส่วนที่อาจเกิดขึ้นจากการใช้งานของอุปกรณ์ แต่ไม่อาจบอกได้ทั้งหมด ตรวจสอบเว็บไซต์ Pezl.com เพื่อหาข้อมูลเพิ่มเติมล่าสุด

เป็นความรับผิดชอบของคุณในการรับผิดชอบคำเตือนและการใช้อุปกรณ์อย่างถูกต้อง ข้อผิดพลาดในการใช้อุปกรณ์จะทำให้เกิดอันตราย ติดต่อกับ Pezl หรือตัวแทนจำหน่ายที่มีข้อสงสัย หรือไม่เข้าใจข้อความในคู่มือนี้

1. ส่วนที่เกี่ยวข้องกัน

ตัวโถงสำหรับงานดำ

EN 15151-2:2012 type 1 อุปกรณ์โรยตัวลง ซึ่งไม่มีการทำงานของตัวแปรแรงเสียดทาน

อุปกรณ์นี้จะต้องไม่ได้รับน้ำหนักเกินกว่าที่ระบุไว้หรือไม่นำไปใช้ในวัตถุประสงค์อย่างอื่นนอกเหนือจากที่ได้ถูกออกแบบมา

ความรับผิดชอบ

คำเตือน
กิจกรรมที่เกี่ยวข้องกับการใช้อุปกรณ์นี้ เป็นสิ่งที่เป็นอันตราย ผู้ใช้ต้องมีความรับผิดชอบต่อการกระทำที่คิดไม่ถึงและความปลอดภัย

ก่อนการใช้อุปกรณ์นี้ จะต้อง

- อ่านและทำความเข้าใจคู่มือการใช้งาน
- การฝึกฝน โดยเฉพาะเพื่อการใช้งานที่ถูกต้อง
- ทำความคุ้นเคยกับความสามารถและข้อจำกัดการใช้งานของมัน
- เข้าใจและยอมรับความเสี่ยงที่เกี่ยวข้อง

การขาดความรับผิดชอบจะและจะลดข้อข้อมูลนี้ อาจมีผลให้เกิดการบาดเจ็บสาหัสหรืออาจถึงแก่ชีวิต

อุปกรณ์นี้จะต้องถูกใช้งานโดยผู้ที่มีความสามารถเพียงพอและมีควมรับผิดชอบหรือใช้ในสถานที่ที่อยู่นอกความรับผิดชอบโดยตรงหรือควบคุมได้โดยผู้เชี่ยวชาญ เป็นความรับผิดชอบของผู้ใช้งานคือวิธีการใช้ การตัดสินใจควบคุมและยอมรับในผลที่เกิดขึ้นจากวิธีการนั้น ไม่ควรใช้อุปกรณ์นี้ถ้าคุณไม่สามารถ หรือไม่อยู่ในสภาวะที่จะรับผิดชอบต่อความเสี่ยงที่จะเกิดขึ้นหรือไม่เข้าใจข้อความในคู่มือการใช้งาน

2. ชื่อของส่วนประกอบ

- (1) แผ่นพลาสติกแบบเลื่อนเปิดได้
- (2) ประตูนิรภัย
- (3) แผ่นพลาสติกด้านหลัง
- (4) รอกตัวบน
- (5) รอกตัวล่าง
- (6) แกนยึด
- (7) รูเชื่อมต่อ
- (8) หมุดยึด

3. การตรวจสอบ จุดตรวจสอบ

Pezl แนะนำให้ทำการตรวจสอบอย่างละเอียดอย่างน้อย ทุก 12 เดือน ทำตามขั้นตอนที่แสดงไว้ที่ Pezl.com ฉบับที่กักการตรวจสอบเช็คอุปกรณ์ ในแบบฟอร์มการตรวจเช็ค PPE

ก่อนการใช้งานแต่ละครั้ง

ตรวจสอบการหลุดล่อนจากรอยแตก ฝืดรูปร่าง รอยตำหนิ สึกกร่อน ทรบสนิม บนตัวอุปกรณ์ (พลาสติกด้านหลัง รอก รูเชื่อมต่อ) ตรวจสอบสภาพของประตูนิรภัย และเช็คว่ามีน้ำหนักได้ปกติดี (การติดตั้งของสปริง ปิดได้สมบูรณ์ดี)

ส่วนที่ใช้ทดแทน

ทดแทนรอกตัวบน หรือรอกตัวล่างที่สึกกร่อนด้วย POULIE ALU D004BA00 จำนวนแยกต่างหาก

ระหว่างการใช้งาน

เป็นเรื่องสำคัญอย่างยิ่งที่ต้องตรวจสอบสภาพของอุปกรณ์อยู่เป็นประจำ และการต่อเชื่อมอุปกรณ์เข้ากับอุปกรณ์ตัวอื่นในระบบ แม้เงาว่าทุกชิ้นส่วนของอุปกรณ์อยู่ในตำแหน่งที่ถูกติดตั้งกับชิ้นส่วนอื่น คำเตือน ประสิทธิภาพของการเบรคอาจเป็นได้หลายรูปแบบ ขึ้นอยู่กับสภาพของเชือกและสภาพของการใช้งาน (ขนาด ความถี่ สกปรกเปื้อนกัน ความชื้น น้ำแข็ง เกาะ ฯลฯ)

สำหรับเชือกแต่ละชนิด ก่อนการใช้ ต้องทำความคุ้นเคยด้วยตัวคุณเอง กับประสิทธิภาพของการเบรคที่เกิดขึ้น

4. ความเข้ากันได้

ตรวจสอบเช็คอุปกรณ์นี้ สามารถใช้งานเข้ากันได้กับอุปกรณ์อื่นในระบบที่เกี่ยวข้องกัน (เข้ากันได้ดี = ใช้งานด้วยกันได้โดยไม่ติดขัด)

เชือก

SIMPLE ต้องใช้งานบนเชือกเดี่ยว ขนาด 8.5 ถึง 11 มม มาตรฐาน EN 1891 เท่านั้น คุณลักษณะของเชือกที่ระบุอาจแตกต่างกันได้ถึง 0.2 มม ขนาดของเชือกและคุณสมบัติ อาจเปลี่ยนแปลงได้ขึ้นอยู่กับการใช้งาน ผู้เชี่ยวชาญอาจใช้ SIMPLE บนเชือกขนาดเส้นผ่าศูนย์กลางน้อยกว่า 8.5 มม ซึ่งอยู่นอกเหนือจากข้อกำหนดของมาตรฐาน EN 15151 ด้วยการระมัดระวังอย่างพอเพียง (การเคลื่อนไปของเชือกในตัวอุปกรณ์ การเสียดสีที่เพิ่มขึ้น...)

ตัวล็อกเชื่อมต้อ

SIMPLE จะใช้ได้ดีถ้าเมื่อใช้กับ FREINO Z เพื่อติดขัดกับสายรัดสะโพก และเพิ่มการเสียดทานได้มากขึ้น ทำการทดสอบการเข้ากันได้ ถ้าใช้งานร่วมกับตัวการไบนเนอร์แบบอื่นสำหรับการติดขัดกับสายรัดสะโพก และ/หรือ ทำเพิ่มการเสียดทาน โดยเฉพาะทำการตรวจเช็คการทำงานอย่างถูกต้องของประตูนิรภัย

5. การติดตั้ง SIMPLE

เปิดแผ่นพลาสติกเปิดด้านข้าง แล้วติดขัด FREINO Z โดยสอดผ่านรูเชื่อมต้อในแผ่นติดขัดสายตัว ติดตั้งเชือกรอบอุปกรณ์ ตามทิศทางที่บอกไว้ด้วยสัญลักษณ์ที่แสดงบนตัวอุปกรณ์ ปิดแผ่นพลาสติกเปิดด้านข้าง เช็คให้แน่ใจว่าประตูถูกปิดเรียบร้อยแล้ว คลิปเชือกเข้าในเคียวเพิ่มการเสียดทานของ FREINO Z ในการติดตั้งอุปกรณ์แต่ละครั้ง ให้ตรวจสอบซ้ำว่ามีปลีลอคในทิศทางที่ต้องการเสมอ

ด้วยตัวการไบนเนอร์เบรค

ตัวการไบนเนอร์เบรค ต้องติดขัดกับตัวการไบนเนอร์ของ SIMPLE ไม่ใช้กับสายรัดสะโพก

6. การไต่ลง

ค่อยๆ ล้มมือจับทีละน้อย เพื่อปล่อยให้เชือกไหล พร้อมกำเชือกด้านบนเบรคไว้เสมอ

ทุกครั้งของการไต่ลง ต้องเริ่มด้วยการเลื่อนไหลของเชือกผ่านที่เคียวเพิ่มการเสียดทานของ FREINO Z หรือในระบบเพิ่มการเสียดทานที่มีน้ำหนักหนัก

ในระหว่างการไต่ลง ถ้าสภาพแวดล้อมเอื้ออำนวย (เป็นการเสียดทานมากจากเชือกที่สกปรก ผู้ใช้งานอยู่ในมุมขีดหน้าแคบ ด้วยระบบที่กดน้ำหนักลงทีละน้อย...) เชือกอาจหลุดออกจาก FREINO Z ได้

คำเตือน ด้วยเชือกขนาดเล็กหรือเชือกที่สั้น ถ้า SIMPLE ถูกใช้งานโดยไม่มี FREINO Z หรือการไบนเนอร์เบรค มือที่ดึงเชือกอาจทำให้ตัวโถงพลิกกลับด้าน จึงอาจทำให้สูญเสียการทรงตัวในระหว่างการไต่ลง

7. การหยุดโดยปล่อยมือทั้งสองข้าง

อย่าปล่อยเชือกด้านบน โดยไม่ได้ผูกมัดไว้รอบตัวอุปกรณ์

8. ข้อมูลเพิ่มเติม

ในกรณีที่มีการเก็บที่ยาวนาน หรือเกี่ยวกับอายุการใช้งานของอุปกรณ์ ส่วนที่เคลื่อนไหว (แผ่นพลาสติกเปิดด้านข้าง ประตูนิรภัย) อาจไม่ทำงาน

ควรยกเลิกการใช้อุปกรณ์เมื่อไร

ข้อควรระวัง ในกิจกรรมที่มีการใช้อุปกรณ์อย่างรุนแรงอาจทำให้อุปกรณ์ต้องถูกเลิกใช้แม้หลังจากการใช้งานเพียงครั้งเดียวทั้งนี้ ขึ้นอยู่กับชนิดของการใช้งานและสภาพแวดล้อมของการใช้ (สภาพที่แข็งหยาบ สถานที่ใกล้ทะเล ขอบมุมที่แหลมคม สภาพอากาศที่รุนแรง สารเคมี...)

อุปกรณ์จะต้องเลิกใช้ เมื่อ

- ได้เคยมีการตกกระชากอย่างรุนแรง หรือ เกินขีดจำกัด
- เมื่อไม่ผ่านการตรวจสอบเช็คสภาพ เมื่อมีข้อสงสัยหรือไม่แน่ใจ
- เมื่อไม่ทราบถึงประวัติการใช้งานมาก่อน
- เมื่อตกวัน ล้มล้มจากการเปลี่ยนกฎเกณฑ์มาตรฐานเทคนิค หรือ ความเข้ากันไม่ได้กับอุปกรณ์อื่น

ทำลายอุปกรณ์เพื่อป้องกันการนำกลับมาใช้อีก

สัญลักษณ์

A. ไม่จำกัดอายุการใช้งาน - **B.** เครื่องหมาย - **C.** สภาพภูมิอากาศ ที่สามารถใช้งานได้ - **D.** ข้อควรระวังการใช้งาน - **E.** การทำความสะอาด - **F.** ทำให้แห้ง - **G.** การเก็บรักษา/การขนส่ง - **H.** การบำรุงรักษา - **I.** การตัดแปลงเพิ่มเติม/การซ่อมแซม (ไม่อนุญาตให้ทำภายนอกโรงงานของ Pezl ยกเว้นส่วนที่สามารถใช้ทดแทนได้) - **J.** คำถามติดต่อ

อุปกรณ์มีการรับประกันเป็นเวลา 3 ปี

เกี่ยวกับวัสดุคืบหรือความบกพร่องจากการผลิต ข้อยกเว้นจากการรับประกัน การชำรุดบกพร่องจากการใช้งานตามปกติ ปฏิกริยาจากสารเคมี การแก้ไขดัดแปลง การเก็บรักษาไม่ถูกวิธี ขาดการดูแล การนำไปใช้งานที่นอกเหนือจากที่อุปกรณ์ได้ถูกออกแบบไว้

เครื่องหมายคำเตือน

1. สถานการณ์เสี่ยงที่อาจเกิดอันตรายบาดเจ็บสาหัส หรือ เสียชีวิต 2. แสดงให้เห็นถึงความเสี่ยงต่อการเกิดอุบัติเหตุ หรือ การบาดเจ็บ 3. ข้อมูลสำคัญเกี่ยวกับประสิทธิภาพในการใช้งาน หรือคุณสมบัติของอุปกรณ์ 4. ความเข้ากันไม่ได้ของอุปกรณ์

เครื่องหมายและข้อมูล

a. การสืบค้น ข้อมูลแหล่งกำเนิด - b. ขนาด - c. หมายเลขกำกับเฉพาะ - d. ปีที่ผลิต - e. เดือนที่ผลิต - f. หมายเลขหมวดหมู่ - g. ข้อมูลเฉพาะตัว - h. มาตรฐาน - i. อื่น ข้อมูลการใช้งานอย่างละเอียด - j. ข้อมูลระบุรุ่น - k. ตำแหน่งของเชือก - l. เอกสารอ้างอิงเกี่ยวกับแกนล้อ